



ประกาศคณะแพทยศาสตร์ศิริราชพยาบาล มหาวิทยาลัยมหิดล
เรื่อง ประกวดราคาซื้อเครื่องมือแพทย์โปรเจคเตอร์ระบบเลเซอร์พร้อมติดตั้ง แขวงศิริราช เขต
บางกอกน้อย กรุงเทพมหานคร จำนวน ๒๘ เครื่อง ด้วยวิธีประกวดราคาอิเล็กทรอนิกส์ (e-bidding)

คณะแพทยศาสตร์ศิริราชพยาบาล มหาวิทยาลัยมหิดล มีความประสงค์จะประกวดราคาซื้อ
เครื่องมือแพทย์โปรเจคเตอร์ระบบเลเซอร์พร้อมติดตั้ง แขวงศิริราช เขตบางกอกน้อย กรุงเทพมหานคร
จำนวน ๒๘ เครื่อง ด้วยวิธีประกวดราคาอิเล็กทรอนิกส์ (e-bidding) ราคาากลางของงานซื้อ ในการ
ประกวดราคาครั้งนี้ เป็นเงินทั้งสิ้น ๒,๑๐๐,๐๐๐.๐๐ บาท (สองล้านหนึ่งแสนบาทถ้วน) ตามรายการ ดังนี้

เครื่องมือแพทย์โปรเจคเตอร์ระบบเลเซอร์พร้อมติดตั้ง แขวงศิริราช เขตบางกอกน้อย
กรุงเทพมหานคร จำนวน ๒๘ เครื่อง

ผู้ยื่นข้อเสนอจะต้องมีคุณสมบัติ ดังต่อไปนี้

๑. มีความสามารถตามกฎหมาย
๒. ไม่เป็นบุคคลล้มละลาย
๓. ไม่อยู่ระหว่างเลิกกิจการ
๔. ไม่เป็นบุคคลซึ่งอยู่ระหว่างถูกระงับการยื่นข้อเสนอหรือทำสัญญากับหน่วยงานของรัฐไว้ชั่วคราว เนื่องจากเป็นผู้ที่ไม่ผ่านเกณฑ์การประเมินผลการปฏิบัติงานของผู้ประกอบการตามระเบียบ ที่รัฐมนตรีว่าการกระทรวงการคลังกำหนดตามที่ประกาศเผยแพร่ในระบบเครือข่ายสารสนเทศของกรมบัญชีกลาง
๕. ไม่เป็นบุคคลซึ่งถูกระงับชื่อไว้ในบัญชีรายชื่อผู้ทำงานและได้แจ้งเวียนชื่อให้เป็นผู้ทำงานของหน่วยงานของรัฐในระบบเครือข่ายสารสนเทศของกรมบัญชีกลาง ซึ่งรวมถึงนิติบุคคลที่ผู้ทำงานเป็นหุ้นส่วนผู้จัดการ กรรมการผู้จัดการ ผู้บริหาร ผู้มีอำนาจในการดำเนินงานในกิจการของนิติบุคคลนั้นด้วย
๖. มีคุณสมบัติและไม่มีลักษณะต้องห้ามตามที่คณะกรรมการนโยบายการจัดซื้อจัดจ้างและการบริหารพัสดุภาครัฐกำหนดในราชกิจจานุเบกษา

๗. เป็นบุคคลธรรมดาหรือนิติบุคคลผู้มีอาชีพขายพัสดุที่ประกวดราคาอิเล็กทรอนิกส์ดังกล่าว

๘. ไม่เป็นผู้มีผลประโยชน์ร่วมกันกับผู้ยื่นข้อเสนอรายอื่นที่เข้ายื่นข้อเสนอให้แก่คณะแพทยศาสตร์ศิริราชพยาบาล มหาวิทยาลัยมหิดล ณ วันประกาศประกวดราคาอิเล็กทรอนิกส์ หรือไม่เป็นผู้กระทำการอันเป็นการขัดขวางการแข่งขันราคาอย่างเป็นธรรม ในการประกวดราคาอิเล็กทรอนิกส์ครั้งนี้

๙. ไม่เป็นผู้ได้รับเอกสิทธิ์หรือความคุ้มกัน ซึ่งอาจปฏิเสธไม่ยอมขึ้นศาลไทย เว้นแต่รัฐบาลของผู้ยื่นข้อเสนอได้มีคำสั่งสละเอกสิทธิ์และความคุ้มกันเช่นนั้น

๑๐. ผู้ยื่นข้อเสนอยื่นข้อเสนอในรูปแบบของ "กิจการร่วมค้า" ต้องมีคุณสมบัติดังนี้

กรณีที่ข้อตกลงระหว่างผู้เข้าร่วมค้ากำหนดให้ผู้เข้าร่วมค้ารายใดรายหนึ่งเป็นผู้เข้าร่วมค้าหลัก ข้อตกลงระหว่างผู้เข้าร่วมค้าจะต้องมีการกำหนดสัดส่วนหน้าที่และความรับผิดชอบในปริมาณงานสิ่งของหรือมูลค่าตามสัญญาของผู้เข้าร่วมค้าหลักมากกว่าผู้เข้าร่วมค้ารายอื่นทุกราย

กรณีที่ข้อตกลงระหว่างผู้เข้าร่วมค้ากำหนดให้ผู้เข้าร่วมค้ารายใดรายหนึ่งเป็นผู้เข้าร่วมค้าหลัก กิจการร่วมค้านั้นต้องใช้ผลงานของผู้เข้าร่วมค้าหลักรายเดียวเป็นผลงานของกิจการร่วมค้าที่ยื่นข้อเสนอ

สำหรับข้อตกลงระหว่างผู้เข้าร่วมค้าที่ไม่ได้กำหนดให้ผู้เข้าร่วมค้ารายใดเป็นผู้เข้าร่วมค้าหลัก ผู้เข้าร่วมค้าทุกรายจะต้องมีคุณสมบัติครบถ้วนตามเงื่อนไขที่กำหนดไว้ในเอกสารเชิญชวน

กรณีที่ข้อตกลงระหว่างผู้เข้าร่วมค้ากำหนดให้มีการมอบหมายผู้เข้าร่วมค้ารายใดรายหนึ่งเป็นผู้ยื่นข้อเสนอ ในนามกิจการร่วมค้า การยื่นข้อเสนอดังกล่าวไม่ต้องมีหนังสือมอบอำนาจ

สำหรับข้อตกลงระหว่างผู้เข้าร่วมค้าที่ไม่ได้กำหนดให้ผู้เข้าร่วมค้ารายใดเป็นผู้ยื่นข้อเสนอผู้เข้าร่วมค้าทุกรายจะต้องลงลายมือชื่อในหนังสือมอบอำนาจให้ผู้เข้าร่วมค้ารายใดรายหนึ่งเป็นผู้ยื่นข้อเสนอในนามกิจการร่วมค้า

๑๑. ผู้ยื่นข้อเสนอต้องลงทะเบียนที่มีข้อมูลถูกต้องครบถ้วนในระบบจัดซื้อจัดจ้างภาครัฐด้วยอิเล็กทรอนิกส์ (Electronic Government Procurement : e-GP) ของกรมบัญชีกลาง

๑๒. ผู้ยื่นข้อเสนอต้องมีมูลค่าสุทธิของกิจการ ดังนี้

(๑) กรณีผู้ยื่นข้อเสนอเป็นนิติบุคคลที่จัดตั้งขึ้นตามกฎหมายไทยซึ่งได้จดทะเบียนเกินกว่า ๑ ปี ต้องมีมูลค่าสุทธิของกิจการ จากผลต่างระหว่างสินทรัพย์สุทธิหักด้วยหนี้สินสุทธิ ที่ปรากฏในงบแสดงฐานะการเงินที่มีการตรวจรับรองแล้ว ซึ่งจะต้องแสดงค่าเป็นบวก ๑ ปีสุดท้ายก่อนวันยื่นข้อเสนอ

(๒) กรณีผู้ยื่นข้อเสนอเป็นนิติบุคคลที่จัดตั้งขึ้นตามกฎหมายไทย ซึ่งยังไม่มีงบแสดงฐานะการเงินกับกรมพัฒนาธุรกิจการค้า ให้พิจารณาการกำหนดมูลค่าของทุนจดทะเบียน โดยผู้ยื่นข้อเสนอจะต้องมีทุนจดทะเบียนที่เรียกชำระมูลค่าหุ้นแล้ว ณ วันที่ยื่นข้อเสนอ ไม่ต่ำกว่า ๑ ล้านบาท

(๓) สำหรับการจัดซื้อจัดจ้างครั้งหนึ่งที่มีวงเงินเกิน ๕๐๐,๐๐๐ บาทขึ้นไป กรณีผู้ยื่นข้อเสนอเป็นบุคคลธรรมดา โดยพิจารณาจากหนังสือรับรองบัญชีเงินฝากไม่เกิน ๙๐ วัน ก่อนวันยื่นข้อเสนอ โดยต้องมีเงินฝากคงเหลือในบัญชีธนาคารเป็นมูลค่า ๑ ใน ๔ ของมูลค่างบประมาณของโครงการหรือรายการที่ยื่นข้อเสนอ ในแต่ละครั้ง และหากเป็นผู้ชนะการจัดซื้อจัดจ้างหรือเป็นผู้ได้รับการคัดเลือกจะต้องแสดงหนังสือ

รับรองบัญชีเงินฝากที่มีมูลค่าดังกล่าวอีกครั้งหนึ่งในวันลงนามในสัญญา

(๔) กรณีที่ผู้ยื่นข้อเสนอไม่มีมูลค่าสุทธิของกิจการหรือทุนจดทะเบียน หรือมีแต่ไม่เพียงพอที่จะเข้ายื่นข้อเสนอ ผู้ยื่นข้อเสนอสามารถขอวงเงินสินเชื่อ โดยต้องมีวงเงินสินเชื่อ ๑ ใน ๔ ของมูลค่างบประมาณที่ยื่นข้อเสนอในครั้งนั้น (สินเชื่อที่ธนาคารภายในประเทศ หรือบริษัทเงินทุนหรือบริษัทเงินทุนหลักทรัพย์ที่ได้รับอนุญาตให้ประกอบกิจการเงินทุนเพื่อการพาณิชย์ และประกอบธุรกิจค้าประกันตามประกาศของธนาคารแห่งประเทศไทย ตามรายชื่อบริษัทเงินทุนที่ธนาคารแห่งประเทศไทยแจ้งเวียนให้ทราบ โดยพิจารณาจากยอดเงินรวมของวงเงินสินเชื่อที่สำนักงานใหญ่รับรอง หรือที่สำนักงานสาขารับรอง (กรณีได้รับมอบอำนาจจากสำนักงานใหญ่) ซึ่งออกให้แก่ผู้ยื่นข้อเสนอ นับถึงวันยื่นข้อเสนอไม่เกิน ๙๐ วัน)

(๕) กรณีตาม (๑) - (๔) ยกเว้นสำหรับกรณีดังต่อไปนี้

(๕.๑) กรณีที่ผู้ยื่นข้อเสนอเป็นหน่วยงานของรัฐ

(๕.๒) นิติบุคคลที่จัดตั้งขึ้นตามกฎหมายไทยที่อยู่ระหว่างการฟื้นฟูกิจการตาม

พระราชบัญญัติล้มละลาย (ฉบับที่ ๑๐) พ.ศ. ๒๕๖๑

ผู้ยื่นข้อเสนอต้องยื่นข้อเสนอและเสนอราคาทางระบบจัดซื้อจัดจ้างภาครัฐด้วยอิเล็กทรอนิกส์ ในวันที่ ๒๔ มีนาคม ๒๕๖๘ ระหว่างเวลา ๐๙.๐๐ น. ถึง ๑๒.๐๐ น.

ผู้สนใจสามารถขอรับเอกสารประกวดราคาอิเล็กทรอนิกส์ โดยดาวน์โหลดเอกสารทางระบบจัดซื้อจัดจ้างภาครัฐด้วยอิเล็กทรอนิกส์ หัวข้อ ค้นหาประกาศจัดซื้อจัดจ้างได้ตั้งแต่วันที่ประกาศจนถึงวันเสนอราคา

ผู้ยื่นข้อเสนอสามารถจัดเตรียมเอกสารข้อเสนอได้ตั้งแต่วันที่ประกาศจนถึงวันเสนอราคา

ผู้ยื่นข้อเสนอต้องชำระเงินค่าซื้อเอกสารประกวดราคาอิเล็กทรอนิกส์ในราคาชุดละ ๓๐๐.๐๐ บาท (สามร้อยบาทถ้วน) ตั้งแต่วันที่ ๒๕ มีนาคม ๒๕๖๘ ถึงวันที่ ๓๑ มีนาคม ๒๕๖๘ ผ่านช่องทางโอนเงินเข้าบัญชีธนาคาร ธนาคารไทยพาณิชย์จำกัด (มหาชน) เลขที่บัญชี ๐๑๖๒๑๔๙๔๐๗ ชื่อบัญชีเงินรายได้คณะแพทยศาสตร์ศิริราชพยาบาล และส่งหลักฐานการชำระเงินกับธนาคารมาให้ คณะแพทยศาสตร์ศิริราชพยาบาล มหาวิทยาลัยมหิดล ตรวจสอบความถูกต้อง โดยส่งไปรษณีย์อิเล็กทรอนิกส์มาที่ siinv@mahidol.ac.th ตั้งแต่วันที่ ๒๕ มีนาคม ๒๕๖๘ ถึงวันที่ ๓๑ มีนาคม ๒๕๖๘ โดยการชำระเงินและการส่งหลักฐานการชำระเงินในวันสุดท้าย ให้ดำเนินการภายในเวลา ๑๖.๓๐ น.

หากปรากฏว่า ผู้ยื่นข้อเสนอรายใดดำเนินการเป็นไปตามกรณีหนึ่งกรณีใด ดังต่อไปนี้ ให้ถือว่าผู้ยื่นข้อเสนอรายนั้นไม่มีสิทธิ์ในการยื่นข้อเสนอในการประกวดราคาอิเล็กทรอนิกส์ครั้งนั้น และหน่วยงานของรัฐต้องไม่พิจารณาข้อเสนอของผู้ยื่นข้อเสนอรายดังกล่าว

๑. ไม่ชำระค่าซื้อเอกสารประกวดราคาอิเล็กทรอนิกส์ หรือชำระไม่ครบถ้วน

๒. ชำระค่าซื้อเอกสารประกวดราคาอิเล็กทรอนิกส์ในวันหรือเวลาอื่นนอกเหนือจาก วันและเวลาที่กำหนดในเอกสารประกวดราคาอิเล็กทรอนิกส์ ไม่ว่าจะเป็นการชำระก่อนถึงวันและเวลาที่กำหนดหรือเมื่อพ้นวันและเวลาที่กำหนดแล้ว

๓. ไม่ได้ส่งหลักฐานการชำระเงินตามช่องทางที่กำหนดไว้ในเอกสารประกวดราคาอิเล็กทรอนิกส์มาให้หน่วยงานของรัฐตรวจสอบความถูกต้อง ภายในวันและเวลาที่กำหนดไว้ในเอกสารประกวดราคาอิเล็กทรอนิกส์

ผู้สนใจสามารถดูรายละเอียดได้ที่เว็บไซต์ www.si.mahidol.ac.th/th/procurement.asp, และ e-mail: siinv@mahidol.ac.th หรือ www.gprocurement.go.th หรือสอบถามทางโทรศัพท์ หมายเลข ๐๒-๔๑๙๖๖๒๘ ในวันและเวลาราชการ



ประกาศ ณ วันที่ ๑๔ มีนาคม พ.ศ. ๒๕๖๘

(ศาสตราจารย์ นายแพทย์อภิชาติ อัครมวงคกุล)

คณบดีคณะแพทยศาสตร์ศิริราชพยาบาล



เอกสารประกวดราคาซื้อด้วยวิธีประกวดราคาอิเล็กทรอนิกส์ (e-bidding)

เลขที่ SI๑๐๖/๒๕๖๘

ประกวดราคาซื้อเครื่องมือวัดชีพจรแบบเลเซอร์พร้อมติดตั้ง แขวงศิริราช เขตบางกอกน้อย กรุงเทพมหานคร จำนวน ๒๘ เครื่อง ด้วยวิธีประกวดราคาอิเล็กทรอนิกส์ (e-bidding)

ตามประกาศ คณะแพทยศาสตร์ศิริราชพยาบาล มหาวิทยาลัยมหิดล

ลงวันที่ ๑๔ มีนาคม ๒๕๖๘

คณะแพทยศาสตร์ศิริราชพยาบาล มหาวิทยาลัยมหิดล ซึ่งต่อไปนี้เรียกว่า "คณะแพทยศาสตร์ศิริราชพยาบาล มหาวิทยาลัยมหิดล" มีความประสงค์จะประกวดราคาซื้อด้วยวิธีประกวดราคาอิเล็กทรอนิกส์ ตามรายการ ดังนี้

เครื่องมือวัดชีพจรแบบเลเซอร์ระบบ	จำนวน	๒๘	เครื่อง
เลเซอร์พร้อมติดตั้ง แขวงศิริราช เขต			
บางกอกน้อย กรุงเทพมหานคร			

พัสดุที่จะซื้อนี้ต้องเป็นของแท้ ของใหม่ ไม่เคยใช้งานมาก่อน ไม่เป็นของเก่าเก็บ อยู่ในสภาพที่จะใช้งานได้ทันที และมีคุณลักษณะเฉพาะตรงตามที่กำหนดไว้ในเอกสารประกวดราคาซื้อด้วยวิธีประกวดราคาอิเล็กทรอนิกส์ฉบับนี้ โดยมีข้อแนะนำและข้อกำหนด ดังต่อไปนี้

๑. เอกสารแนบท้ายเอกสารประกวดราคาอิเล็กทรอนิกส์

๑.๑ ร่างรายละเอียดขอบเขตของงานทั้งโครงการ (Terms of Reference : TOR)

๑.๒ แบบใบเสนอราคาที่กำหนดไว้ในระบบการจัดซื้อจัดจ้างภาครัฐด้วย

อิเล็กทรอนิกส์

๑.๓ แบบสัญญาซื้อขาย

๑.๔ แบบหนังสือคำประกัน

(๑) หลักประกันสัญญา

๑.๕ บทนิยาม

(๑) ผู้มีผลประโยชน์ร่วมกัน

(๒) การขัดขวางการแข่งขันอย่างเป็นธรรม

๑.๖ แบบบัญชีเอกสารที่กำหนดไว้ในระบบจัดซื้อจัดจ้างภาครัฐด้วยอิเล็กทรอนิกส์

(๑) บัญชีเอกสารส่วนที่ ๑

(๒) บัญชีเอกสารส่วนที่ ๒

๑.๗ แผนการทำงาน

๒. คุณสมบัติของผู้ยื่นข้อเสนอ

๒.๑ มีความสามารถตามกฎหมาย

๒.๒ ไม่เป็นบุคคลล้มละลาย

๒.๓ ไม่อยู่ระหว่างเลิกกิจการ

๒.๔ ไม่เป็นบุคคลซึ่งอยู่ระหว่างถูกระงับการยื่นข้อเสนอหรือทำสัญญากับหน่วยงานของรัฐไว้ชั่วคราว เนื่องจากเป็นผู้ที่ไม่ผ่านเกณฑ์การประเมินผลการปฏิบัติงานของผู้ประกอบการตามระเบียบที่รัฐมนตรีว่าการกระทรวงการคลังกำหนดตามที่ประกาศเผยแพร่ในระบบเครือข่ายสารสนเทศของกรมบัญชีกลาง

๒.๕ ไม่เป็นบุคคลซึ่งถูกระบุชื่อไว้ในบัญชีรายชื่อผู้ทำงานและได้แจ้งเวียนชื่อให้เป็นผู้ทำงานของหน่วยงานของรัฐในระบบเครือข่ายสารสนเทศของกรมบัญชีกลาง ซึ่งรวมถึงนิติบุคคลที่ผู้ทำงานเป็นหุ้นส่วนผู้จัดการ กรรมการผู้จัดการ ผู้บริหาร ผู้มีอำนาจในการดำเนินงานในกิจการของนิติบุคคลนั้นด้วย

๒.๖ มีคุณสมบัติและไม่มีลักษณะต้องห้ามตามที่คณะกรรมการนโยบายการจัดซื้อจัดจ้าง และการบริหารพัสดุภาครัฐกำหนดในราชกิจจานุเบกษา

๒.๗ เป็นบุคคลธรรมดาหรือนิติบุคคลผู้มีอาชีพขายพัสดุที่ประกวดราคาอิเล็กทรอนิกส์ดังกล่าว

๒.๘ ไม่เป็นผู้มีผลประโยชน์ร่วมกันกับผู้ยื่นข้อเสนอรายอื่นที่เข้ายื่นข้อเสนอให้แก่ คณะแพทยศาสตร์ศิริราชพยาบาล มหาวิทยาลัยมหิดล ณ วันประกาศประกวดราคาอิเล็กทรอนิกส์ หรือไม่เป็น ผู้กระทำการอันเป็นการขัดขวาง การแข่งขันอย่างเป็นธรรมในการประกวดราคาอิเล็กทรอนิกส์ครั้งนี้

๒.๙ ไม่เป็นผู้ได้รับเอกสิทธิ์หรือความคุ้มกัน ซึ่งอาจปฏิเสธไม่ยอมขึ้นศาลไทย เว้นแต่ รัฐบาล ของผู้ยื่นข้อเสนอได้มีคำสั่งให้สละเอกสิทธิ์และความคุ้มกันเช่นนั้น

๒.๑๐ ผู้ยื่นข้อเสนอที่ยื่นข้อเสนอในรูปแบบของ "กิจการร่วมค้า" ต้องมีคุณสมบัติดังนี้
กรณีที่ข้อตกลงระหว่างผู้เข้าร่วมค้ากำหนดให้ผู้เข้าร่วมค้ารายใดรายหนึ่งเป็นผู้เข้าร่วมค้าหลัก ข้อตกลงระหว่างผู้เข้าร่วมค้าจะต้องมีการกำหนดสัดส่วนหน้าที่และความรับผิดชอบในปริมาณงาน สิ่งของหรือมูลค่าตามสัญญาของผู้เข้าร่วมค้าหลักมากกว่าผู้เข้าร่วมค้ารายอื่นทุกราย

กรณีที่ข้อตกลงระหว่างผู้เข้าร่วมค้ากำหนดให้ผู้เข้าร่วมค้ารายใดรายหนึ่งเป็นผู้เข้าร่วมค้าหลัก กิจการร่วมค่านั้นต้องใช้ผลงานของผู้เข้าร่วมค้าหลักรายเดียวเป็นผลงานของกิจการร่วมค้าที่ยื่นข้อเสนอ

สำหรับข้อตกลงระหว่างผู้เข้าร่วมค้าที่ไม่ได้กำหนดให้ผู้เข้าร่วมค้ารายใดเป็นผู้เข้าร่วมค้าหลัก ผู้เข้าร่วมค้าทุกรายจะต้องมีคุณสมบัติครบถ้วนตามเงื่อนไขที่กำหนดไว้ในเอกสารเชิญชวน

กรณีที่ข้อตกลงระหว่างผู้เข้าร่วมค้ากำหนดให้มีการมอบหมายผู้เข้าร่วมค้ารายใดรายหนึ่งเป็นผู้ยื่นข้อเสนอ ในนามกิจการร่วมค้า การยื่นข้อเสนอดังกล่าวไม่ต้องมีหนังสือมอบอำนาจ

สำหรับข้อตกลงระหว่างผู้เข้าร่วมค้าที่ไม่ได้กำหนดให้ผู้เข้าร่วมค้ารายใดเป็นผู้ยื่นข้อเสนอ ผู้เข้าร่วมค้าทุกรายจะต้องลงลายมือชื่อในหนังสือมอบอำนาจให้ผู้เข้าร่วมค้ารายใดรายหนึ่งเป็นผู้ยื่นข้อเสนอในนามกิจการร่วมค้า

๒.๑๑ ผู้ยื่นข้อเสนอต้องลงทะเบียนที่มีข้อมูลถูกต้องครบถ้วนในระบบจัดซื้อจัดจ้างภาครัฐด้วยอิเล็กทรอนิกส์ (Electronic Government Procurement : e-GP) ของกรมบัญชีกลาง

๒.๑๒ ผู้ยื่นข้อเสนอต้องมีมูลค่าสุทธิของกิจการ ดังนี้

(๑) กรณีผู้ยื่นข้อเสนอเป็นนิติบุคคลที่จัดตั้งขึ้นตามกฎหมายไทยซึ่งได้จดทะเบียนเกินกว่า ๑ ปี ต้องมีมูลค่าสุทธิของกิจการ จากผลต่างระหว่างสินทรัพย์สุทธิหักด้วยหนี้สินสุทธิที่ปรากฏในงบแสดงฐานะการเงินที่มีการตรวจรับรองแล้ว ซึ่งจะต้องแสดงค่าเป็นบวก ๑ ปีสุดท้ายก่อนวันยื่นข้อเสนอ

(๒) กรณีผู้ยื่นข้อเสนอเป็นนิติบุคคลที่จัดตั้งขึ้นตามกฎหมายไทยซึ่งยังไม่มีงบแสดงฐานะการเงินกับกรมพัฒนาธุรกิจการค้า ให้พิจารณาการกำหนดมูลค่าของทุนจดทะเบียน โดยผู้ยื่นข้อเสนอจะต้องมีทุนจดทะเบียนที่เรียกชำระมูลค่าหุ้นแล้ว ณ วันที่ยื่นข้อเสนอ ไม่ต่ำกว่า ๑ ล้านบาท

(๓) สำหรับการจัดซื้อจัดจ้างครั้งหนึ่งที่มีวงเงินเกิน ๕๐๐,๐๐๐ บาทขึ้นไป กรณีผู้ยื่นข้อเสนอเป็นบุคคลธรรมดา โดยพิจารณาจากหนังสือรับรองบัญชีเงินฝากไม่เกิน ๙๐ วัน ก่อนวันยื่นข้อเสนอ โดยต้องมีเงินฝากคงเหลือในบัญชีธนาคารเป็นมูลค่า ๑ ใน ๔ ของมูลค่างบประมาณของโครงการหรือรายการที่ยื่นข้อเสนอในแต่ละครั้ง และหากเป็นผู้ชนะการจัดซื้อจัดจ้างหรือเป็นผู้ได้รับการคัดเลือกจะต้องแสดงหนังสือรับรองบัญชีเงินฝากที่มีมูลค่าดังกล่าวอีกครั้งหนึ่งในวันลงนามในสัญญา

(๔) กรณีที่ผู้ยื่นข้อเสนอไม่มีมูลค่าสุทธิของกิจการหรือทุนจดทะเบียนหรือมีแต่ไม่เพียงพอที่จะเข้ายื่นข้อเสนอ ผู้ยื่นข้อเสนอสามารถขอวงเงินสินเชื่อ โดยต้องมีวงเงินสินเชื่อ ๑ ใน ๔ ของมูลค่างบประมาณของโครงการหรือรายการที่ยื่นข้อเสนอในแต่ละครั้ง (สินเชื่อที่ธนาคารภายในประเทศ หรือบริษัทเงินทุนหรือบริษัทเงินทุนหลักทรัพย์ที่ได้รับอนุญาตให้ประกอบกิจการเงินทุนเพื่อการพาณิชย์และประกอบธุรกิจค้าประกันตามประกาศของธนาคารแห่งประเทศไทย ตามรายชื่อบริษัทเงินทุนที่ธนาคารแห่งประเทศไทยแจ้งเวียนให้ทราบโดยพิจารณาจากยอดเงินรวมของวงเงินสินเชื่อที่สำนักงานใหญ่รับรอง หรือที่สำนักงานสาขารับรอง (กรณีได้รับมอบอำนาจจากสำนักงานใหญ่) ซึ่งออกให้แก่ผู้ยื่นข้อเสนอ นับถึงวันยื่นข้อเสนอไม่เกิน ๙๐ วัน)

(๕) กรณีตาม (๑) - (๔) ยกเว้นสำหรับกรณีดังต่อไปนี้

(๕.๑) กรณีที่ผู้ยื่นข้อเสนอเป็นหน่วยงานของรัฐ

(๕.๒) นิติบุคคลที่จัดตั้งขึ้นตามกฎหมายไทยที่อยู่ระหว่างการฟื้นฟูกิจการ

ตามพระราชบัญญัติล้มละลาย (ฉบับที่ ๑๐) พ.ศ. ๒๕๖๑

๓. หลักฐานการยื่นข้อเสนอ

ผู้ยื่นข้อเสนอจะต้องเสนอเอกสารหลักฐานยื่นมาพร้อมกับการเสนอราคาทางระบบจัดซื้อจัดจ้างภาครัฐด้วยอิเล็กทรอนิกส์ โดยแยกเป็น ๒ ส่วน คือ

๓.๑ ส่วนที่ ๑ อย่างน้อยต้องมีเอกสารดังต่อไปนี้

(๑) ในกรณีผู้ยื่นข้อเสนอเป็นนิติบุคคล

(ก) ห้างหุ้นส่วนสามัญหรือห้างหุ้นส่วนจำกัด ให้ยื่นสำเนาหนังสือรับรองการจดทะเบียนนิติบุคคล บัญชีรายชื่อหุ้นส่วนผู้จัดการ ผู้มีอำนาจควบคุม (ถ้ามี)

(ข) บริษัทจำกัดหรือบริษัทมหาชนจำกัด ให้ยื่นสำเนาหนังสือรับรองการจดทะเบียนนิติบุคคล หนังสือบริคณห์สนธิ บัญชีรายชื่อกรรมการผู้จัดการ ผู้มีอำนาจควบคุม (ถ้ามี) และบัญชีผู้ถือหุ้นรายใหญ่ (ถ้ามี)

(๒) ในกรณีผู้ยื่นข้อเสนอเป็นบุคคลธรรมดาหรือคณะบุคคลที่มีใช้นิติบุคคล ให้ยื่นสำเนาบัตรประจำตัวประชาชนของผู้ยื่น ข้อเสนอข้อตกลงที่แสดงถึงการเข้าเป็นหุ้นส่วน (ถ้ามี) สำเนาบัตรประจำตัวประชาชนของผู้เป็นหุ้นส่วน หรือสำเนาหนังสือเดินทางของผู้เป็นหุ้นส่วนที่มีได้ถือสัญชาติไทย

(๓) ในกรณีผู้ยื่นข้อเสนอเป็นผู้ยื่นข้อเสนอร่วมกันในฐานะเป็นผู้ร่วมค้า ให้ยื่นสำเนาสัญญาของการเข้าร่วมค้า และเอกสารตามที่ระบุไว้ใน (๑) หรือ (๒) ของผู้ร่วมค้า แล้วแต่กรณี

(๔) ผู้ยื่นข้อเสนอต้องแสดงหลักฐานเกี่ยวกับมูลค่าสุทธิของกิจการ ดังนี้

(๔.๑) ในกรณีผู้ยื่นข้อเสนอเป็นนิติบุคคล ให้ยื่นงบแสดงฐานะการเงินที่มีการรับรองแล้วของ ๑ ปีสุดท้ายก่อนวันยื่นข้อเสนอ โดยให้ยื่นขณะเข้าเสนอราคา

(๔.๒) ในกรณีผู้ยื่นข้อเสนอเป็นบุคคลธรรมดา ให้ยื่นหนังสือรับรองบัญชีเงินฝาก ไม่เกิน ๙๐ วัน ก่อนวันยื่นข้อเสนอ โดยให้ยื่นขณะเข้าเสนอราคา และจะต้องแสดงหนังสือรับรองบัญชีเงินฝากที่มีมูลค่าดังกล่าวอีกครั้งหนึ่งในวันลงนามในสัญญา

(๔.๓) กรณีที่ผู้ยื่นข้อเสนอไม่มีมูลค่าสุทธิของกิจการและทุนจดทะเบียน หรือมีแต่ไม่เพียงพอที่จะเข้ายื่นข้อเสนอ ให้ยื่นสำเนาหนังสือรับรองวงเงินสินเชื่อ (สินเชื่อที่ธนาคารภายในประเทศหรือบริษัทเงินทุนหรือบริษัทหลักทรัพย์ที่ได้รับอนุญาตให้ประกอบกิจการเงินทุนเพื่อการพาณิชย์และประกอบธุรกิจค้าประกัน ตามประกาศของธนาคารแห่งประเทศไทย ตามรายชื่อบริษัทเงินทุนที่ธนาคารแห่งประเทศไทยแจ้งเวียนให้ทราบ โดยพิจารณาจากยอดเงินรวมของวงเงินสินเชื่อที่สำนักงานใหญ่รับรองหรือที่สำนักงานสาขารับรอง (กรณีได้รับมอบอำนาจจากสำนักงานใหญ่) ซึ่งออกให้แก่ผู้ยื่นข้อเสนอ นับถึงวันยื่นข้อเสนอไม่เกิน ๙๐ วัน)

(๕) สำเนาใบทะเบียนพาณิชย์ (ถ้ามี)

(๖) สำเนาใบทะเบียนภาษีมูลค่าเพิ่ม (ถ้ามี)

(๗) บัญชีเอกสารส่วนที่ ๑ ทั้งหมดที่ได้ยื่นพร้อมกับการเสนอราคาทางระบบจัดซื้อจัดจ้างภาครัฐด้วยอิเล็กทรอนิกส์ ตามแบบในข้อ ๑.๖ (๑) โดยไม่ต้องแนบในรูปแบบ PDF File (Portable Document Format)

ทั้งนี้ เมื่อผู้ยื่นข้อเสนอดำเนินการแนบไฟล์เอกสารตามบัญชีเอกสารส่วนที่ ๑ ครบถ้วน ถูกต้องแล้ว ระบบจัดซื้อจัดจ้างภาครัฐด้วยอิเล็กทรอนิกส์จะสร้างบัญชีเอกสารส่วนที่ ๑ ตามแบบในข้อ ๑.๖ (๑) ให้โดยผู้ยื่นข้อเสนอไม่ต้องแนบบัญชีเอกสารส่วนที่ ๑ ดังกล่าวในรูปแบบ PDF File (Portable Document Format)

๓.๒ ส่วนที่ ๒ อย่างน้อยต้องมีเอกสารดังต่อไปนี้

(๑) ในกรณีที่ผู้ยื่นข้อเสนอมอบอำนาจให้บุคคลอื่นกระทำการแทนให้แนบหนังสือ มอบอำนาจซึ่งติดอากรแสตมป์ตามกฎหมาย โดยมีหลักฐานแสดงตัวตนของผู้มอบอำนาจและผู้รับมอบอำนาจ ทั้งนี้หากผู้รับมอบอำนาจเป็นบุคคลธรรมดาต้องเป็นผู้ที่บรรลุนิติภาวะตามกฎหมายแล้วเท่านั้น

(๒) แคตตาล็อกและ/หรือแบบรูปรายการละเอียดคุณลักษณะเฉพาะ ตามข้อ ๔.๔

(๓) หนังสือรับรองอะไหล่เครื่องมือตัดมีเดียโปรเจคเตอร์ไม่น้อยกว่า ๕ ปี จากผู้ผลิต หรือตัวแทนจำหน่ายที่ได้รับการแต่งตั้งจากผู้ผลิตอย่างเป็นทางการ

(๔) บัญชีเอกสารส่วนที่ ๒ ทั้งหมดที่ได้ยื่นพร้อมกับการเสนอราคาทางระบบจัดซื้อจัดจ้างภาครัฐด้วยอิเล็กทรอนิกส์ ตามแบบในข้อ ๑.๖ (๒) โดยไม่ต้องแนบในรูปแบบ PDF File (Portable Document Format)

ทั้งนี้ เมื่อผู้ยื่นข้อเสนอดำเนินการแนบไฟล์เอกสารตามบัญชีเอกสารส่วนที่ ๒ ครบถ้วน ถูกต้องแล้ว ระบบจัดซื้อจัดจ้างภาครัฐด้วยอิเล็กทรอนิกส์จะสร้างบัญชีเอกสารส่วนที่ ๒ ตามแบบในข้อ ๑.๖ (๒) ให้โดยผู้ยื่นข้อเสนอไม่ต้องแนบบัญชีเอกสารส่วนที่ ๒ ดังกล่าวในรูปแบบ PDF File (Portable Document Format)

๔. การเสนอราคา

๔.๑ ผู้ยื่นข้อเสนอต้องยื่นข้อเสนอและเสนอราคาทางระบบจัดซื้อจัดจ้างภาครัฐด้วยอิเล็กทรอนิกส์ตามที่กำหนดไว้ในเอกสารประกวดราคาอิเล็กทรอนิกส์นี้ โดยไม่มีเงื่อนไขใดๆ ทั้งสิ้น และจะต้องกรอกข้อความ ให้ถูกต้องครบถ้วน พร้อมทั้งหลักฐานแสดงตัวตนและทำการยืนยันตัวตนของผู้ยื่นข้อเสนอโดยไม่ต้องแนบ ใบเสนอราคาในรูปแบบ PDF File (Portable Document Format)

๔.๒ ในการเสนอราคาให้เสนอราคาเป็นเงินบาท และเสนอราคาได้เพียงครั้งเดียวและราคาเดียว โดยเสนอราคารวม และหรือราคาต่อหน่วย และหรือต่อรายการ ตามเงื่อนไขที่ระบุไว้ท้ายใบเสนอราคา ให้ถูกต้อง ทั้งนี้ ราคารวมที่เสนอจะต้องตรงกันทั้งตัวเลขและตัวหนังสือ ถ้าตัวเลขและตัวหนังสือไม่ตรงกัน ให้ถือตัวหนังสือเป็นสำคัญ โดยคิดราคารวมทั้งสิ้นซึ่งรวมค่าภาษีมูลค่าเพิ่ม ภาษีอากรอื่น ค่าขนส่ง ค่าจดทะเบียน และค่าใช้จ่ายอื่นๆ ทั้งปวงไว้แล้ว จนกระทั่งส่งมอบพัสดุให้ ณ ฝ่ายการศึกษา คณะแพทยศาสตร์ ศิริราชพยาบาล มหาวิทยาลัยมหิดล

ราคาที่เสนอจะต้องเสนอกำหนดยื่นราคาไม่น้อยกว่า ๑๕๐ วัน ตั้งแต่วันเสนอราคาโดยภายในกำหนดยื่นราคา ผู้ยื่นข้อเสนอต้องรับผิดชอบราคาที่ตนได้เสนอไว้ และจะถอน การเสนอราคา มิได้

๔.๓ ผู้ยื่นข้อเสนอจะต้องเสนอกำหนดเวลาส่งมอบพัสดุไม่เกิน ๑๒๐ วัน นับถัดจากวันลงนามในสัญญา

๔.๔ ผู้ยื่นข้อเสนอจะต้องส่งแคตตาล็อก และหรือรายละเอียดคุณลักษณะเฉพาะของเครื่องมือตัดมีเดียโปรเจคเตอร์ระบบเลเซอร์พร้อมติดตั้ง แขวงศิริราช เขตบางกอกน้อย กรุงเทพมหานคร

จำนวน ๒๘ เครื่อง ไปพร้อมการเสนอราคาทางระบบจัดซื้อจัดจ้างภาครัฐด้วยอิเล็กทรอนิกส์ เพื่อประกอบการพิจารณา หลักฐานดังกล่าวนี้ คณะแพทยศาสตร์ศิริราชพยาบาล มหาวิทยาลัยมหิดลจะยึดไว้เป็นเอกสารของทางราชการ

๔.๕ ก่อนเสนอราคา ผู้ยื่นข้อเสนอควรตรวจดูร่างสัญญา ร่างรายละเอียดขอบเขตของงานทั้งโครงการ (Terms of Reference : TOR) ให้ถี่ถ้วนและเข้าใจเอกสารประกวดราคาอิเล็กทรอนิกส์ทั้งหมดเสียก่อนที่จะตกลงยื่นข้อเสนอตามเงื่อนไข ในเอกสารประกวดราคาซื้ออิเล็กทรอนิกส์

๔.๖ ผู้ยื่นข้อเสนอจะต้องยื่นข้อเสนอและเสนอราคาทางระบบการจัดซื้อจัดจ้างภาครัฐ ด้วยอิเล็กทรอนิกส์ในวันที่ ๒๔ มีนาคม ๒๕๖๘ ระหว่างเวลา ๐๙.๐๐ น. ถึง ๑๒.๐๐ น. และเวลาในการเสนอราคาให้ถือตามเวลาของระบบการจัดซื้อจัดจ้างภาครัฐด้วยอิเล็กทรอนิกส์เป็นเกณฑ์

เมื่อพ้นกำหนดเวลายื่นข้อเสนอและเสนอราคาแล้ว จะไม่รับเอกสารการยื่นข้อเสนอ และการเสนอราคาใดๆ โดยเด็ดขาด

๔.๗ ผู้ยื่นข้อเสนอต้องจัดทำเอกสารสำหรับการยื่นเอกสารข้อเสนอในรูปแบบไฟล์เอกสารประเภท PDF File (Portable Document Format) โดยผู้ยื่นข้อเสนอต้องเป็นผู้รับผิดชอบตรวจสอบความครบถ้วน ถูกต้อง และชัดเจนของเอกสาร PDF File ก่อนที่จะยืนยันการยื่นเอกสารข้อเสนอ แล้วจึงส่งข้อมูล (Upload) เพื่อเป็นการยื่นเอกสารข้อเสนอให้แก่ คณะแพทยศาสตร์ศิริราชพยาบาล มหาวิทยาลัยมหิดล ผ่านทางระบบจัดซื้อจัดจ้างภาครัฐด้วยอิเล็กทรอนิกส์

๔.๘ คณะกรรมการพิจารณาผลการประกวดราคาอิเล็กทรอนิกส์ จะดำเนินการตรวจสอบคุณสมบัติของผู้ยื่นข้อเสนอแต่ละรายว่า เป็นผู้ยื่นข้อเสนอที่มีผลประโยชน์ร่วมกันกับผู้ยื่นเสนอรายอื่นตามข้อ ๑.๕ (๑) หรือไม่ หากปรากฏว่าผู้ยื่นเสนอรายใดเป็นผู้ยื่นข้อเสนอที่มีผลประโยชน์ร่วมกันกับผู้ยื่นเสนอรายอื่น คณะกรรมการฯ จะตัดรายชื่อผู้ยื่นข้อเสนอที่มีผลประโยชน์ร่วมกันนั้นออกจากการเป็นผู้ยื่นข้อเสนอ

หากปรากฏต่อคณะกรรมการพิจารณาผลการประกวดราคาอิเล็กทรอนิกส์ว่า ก่อนหรือในขณะที่มีการพิจารณาข้อเสนอ มีผู้ยื่นเสนอรายใดกระทำการอันเป็นการขัดขวางการแข่งขันอย่างเป็นธรรมตามข้อ ๑.๕ (๒) และคณะกรรมการฯ เชื่อว่ามีการกระทำการอันเป็นการขัดขวางการแข่งขันอย่างเป็นธรรม คณะกรรมการฯ จะตัดรายชื่อผู้ยื่นเสนอรายนั้นออกจากการเป็นผู้ยื่นข้อเสนอ และ คณะแพทยศาสตร์ศิริราชพยาบาล มหาวิทยาลัยมหิดล จะพิจารณาลงโทษผู้ยื่นเสนอดังกล่าวเป็นผู้ทำงาน เว้นแต่ คณะแพทยศาสตร์ศิริราชพยาบาล มหาวิทยาลัยมหิดล จะพิจารณาเห็นว่า ผู้ยื่นเสนอรายนั้นมีไขเป็นผู้ริเริ่มให้มีการกระทำดังกล่าวและได้ให้ความร่วมมือเป็นประโยชน์ ต่อการพิจารณาของ คณะแพทยศาสตร์ศิริราชพยาบาล มหาวิทยาลัยมหิดล

๔.๙ ผู้ยื่นข้อเสนอจะต้องปฏิบัติ ดังนี้

- (๑) ปฏิบัติตามเงื่อนไขที่ระบุไว้ในเอกสารประกวดราคาอิเล็กทรอนิกส์
- (๒) ราคาที่เสนอจะต้องเป็นราคาที่รวมภาษีมูลค่าเพิ่ม และภาษีอื่นๆ (ถ้ามี)

รวมค่าใช้จ่ายทั้งปวงไว้ด้วยแล้ว

(๓) ผู้ยื่นข้อเสนอจะต้องลงทะเบียนเพื่อเข้าสู่กระบวนการเสนอราคา ตามวัน เวลา ที่กำหนด

(๔) ผู้ยื่นข้อเสนอจะถอนการเสนอราคาที่เสนอแล้วไม่ได้

(๕) ผู้ยื่นข้อเสนอต้องศึกษาและทำความเข้าใจในระบบและวิธีการเสนอราคา ด้วยวิธีประกวดราคาอิเล็กทรอนิกส์ ของกรมบัญชีกลางที่แสดงไว้ในเว็บไซต์ www.gprocurement.go.th

(๖) ผู้ยื่นข้อเสนอจะต้องชำระค่าซื้อเอกสารประกวดราคาอิเล็กทรอนิกส์ ใน ราคาชุดละ ๓๐๐.๐๐ บาท (สามร้อยบาทถ้วน) ตั้งแต่วันที่ ๒๕ มีนาคม ๒๕๖๘ ถึงวันที่ ๓๑ มีนาคม ๒๕๖๘ ผ่านบริการโอนเงินเข้าบัญชีธนาคารไทยพาณิชย์จำกัด (มหาชน) เลขที่บัญชี ๐๑๖๒๑๔๙๔๐๗ ชื่อบัญชีเงินรายได้คณะแพทยศาสตร์ศิริราชพยาบาล และส่งหลักฐานการชำระเงินกับธนาคารมาให้ คณะแพทยศาสตร์ศิริราชพยาบาล มหาวิทยาลัยมหิดล ตรวจสอบความถูกต้อง โดยส่งไปรษณีย์อิเล็กทรอนิกส์มาที่ siinv@mahidol.ac.th ตั้งแต่วันที่ ๒๕ มีนาคม ๒๕๖๘ ถึงวันที่ ๓๑ มีนาคม ๒๕๖๘ โดยการชำระเงินและการส่งหลักฐานการชำระเงินในวันสุดท้าย ให้ดำเนินการภายในเวลา ๑๖.๓๐ น.

หากปรากฏว่า ผู้ยื่นข้อเสนอรายใดดำเนินการเป็นไปตามกรณีหนึ่งกรณีใด ดังต่อไปนี้ ให้ถือว่าผู้ยื่นข้อเสนอรายนั้นไม่มีสิทธิ์ในการยื่นข้อเสนอในการประกวดราคาอิเล็กทรอนิกส์ครั้งนั้น และหน่วยงานของรัฐต้องไม่พิจารณาข้อเสนอของผู้ยื่นข้อเสนอรายดังกล่าว

๑. ไม่ชำระค่าซื้อเอกสารประกวดราคาอิเล็กทรอนิกส์ หรือชำระไม่ครบถ้วน

๒. ชำระค่าซื้อเอกสารประกวดราคาอิเล็กทรอนิกส์ในวันหรือเวลาอื่น นอกเหนือจาก วันและเวลาที่กำหนดในเอกสารประกวดราคาอิเล็กทรอนิกส์ ไม่ว่าจะเป็นการชำระก่อนถึงวัน และเวลาที่กำหนดหรือเมื่อพ้นวันและเวลาที่กำหนดแล้ว

๓. ไม่ได้ส่งหลักฐานการชำระเงินตามช่องทางที่กำหนดไว้ในเอกสารประกวดราคาอิเล็กทรอนิกส์มาให้หน่วยงานของรัฐตรวจสอบความถูกต้อง ภายในวันและเวลาที่กำหนดไว้ในเอกสารประกวดราคาอิเล็กทรอนิกส์

๔.๑๐ คู่สัญญาต้องจัดทำแผนการทำงานมาให้ภายใน ๑๕ วัน นับถัดจากวันลงนามในสัญญา โดยจัดทำแผนการทำงานตามเอกสารแนบท้ายเอกสารประกวดราคาอิเล็กทรอนิกส์ เว้นแต่เป็นกรณีสัญญาที่มีวงเงินไม่เกิน ๕๐๐,๐๐๐ บาท ทั้งนี้ แผนการทำงานให้ถือเป็นเอกสารส่วนหนึ่งของสัญญา

๕. หลักเกณฑ์และสิทธิ์ในการพิจารณา

๕.๑ ในการพิจารณาผลการยื่นข้อเสนอประกวดราคาอิเล็กทรอนิกส์ครั้งนี้ คณะแพทยศาสตร์ศิริราชพยาบาล มหาวิทยาลัยมหิดลจะพิจารณาตัดสินโดยใช้หลักเกณฑ์ ราคาประกอบเกณฑ์อื่น

๕.๒ การพิจารณาผู้ชนะการยื่นข้อเสนอ

กรณีใช้หลักเกณฑ์ราคาประกอบเกณฑ์อื่น ในการพิจารณาผู้ชนะการยื่นข้อเสนอ คณะแพทยศาสตร์ศิริราชพยาบาล มหาวิทยาลัยมหิดล

จะพิจารณาโดยให้คะแนนตามปัจจัยหลักและน้ำหนักที่กำหนด ดังนี้

๕.๒.๑ เครื่องมัลติมีเดียโปรเจคเตอร์ระบบเลเซอร์พร้อมติดตั้ง แขวงศิริราช เขต
บางกอกน้อย กรุงเทพมหานคร จำนวน ๒๘ เครื่อง

(๑) ราคาที่ยื่นข้อเสนอ กำหนดน้ำหนักเท่ากับร้อยละ ๔๐.๐๐

(๒) บริการหลังการขาย กำหนดน้ำหนักเท่ากับร้อยละ ๒๕.๐๐

ประกอบด้วย

(๒.๑) ระยะเวลารับประกันคุณภาพหลังการขาย กำหนดน้ำหนักเท่ากับร้อยละ ๑๕.๐๐ โดยมีวิธีการให้คะแนน ดังนี้ พิจารณาให้คะแนนจากเอกสารที่ผู้ยื่นข้อเสนอยื่นมา

(๒.๒) ระยะเวลารับประกันแหล่งกำเนิดแสง กำหนดน้ำหนักเท่ากับร้อยละ ๑๐.๐๐ โดยมีวิธีการให้คะแนน ดังนี้ พิจารณาให้คะแนนจากเอกสารที่ผู้ยื่นข้อเสนอยื่นมา

(๓) ข้อเสนอด้านเทคนิคหรือข้อเสนออื่นๆ กำหนดน้ำหนักเท่ากับร้อยละ ๓๕.๐๐ ประกอบด้วย

(๓.๑) ค่าความละเอียด (Native Resolution) กำหนดน้ำหนักเท่ากับร้อยละ ๕.๐๐ โดยมีวิธีการให้คะแนน ดังนี้ พิจารณาให้คะแนนจากเอกสารที่ผู้ยื่นข้อเสนอยื่นมา

(๓.๒) ค่าความส่องสว่าง (Normal Mode หรือ Eco-Mode Off ตามมาตรฐาน ISO ๒๑๑๑๘) กำหนดน้ำหนักเท่ากับร้อยละ ๓๐.๐๐ โดยมีวิธีการให้คะแนน ดังนี้ พิจารณาให้คะแนนจากเอกสารที่ผู้ยื่นข้อเสนอยื่นมา

โดยกำหนดให้น้ำหนักรวมทั้งหมดเท่ากับร้อยละ ๑๐๐

๕.๓ หากผู้ยื่นข้อเสนอรายใดมีคุณสมบัติไม่ถูกต้องตามข้อ ๒ หรือยื่นหลักฐานการยื่นข้อเสนอไม่ถูกต้อง หรือไม่ครบถ้วนตามข้อ ๓ หรือยื่นข้อเสนอไม่ถูกต้องตามข้อ ๔ คณะกรรมการพิจารณาผลการประกวดราคาอิเล็กทรอนิกส์จะไม่รับพิจารณาข้อเสนอของผู้ยื่นข้อเสนอรายนั้น เว้นแต่ ผู้ยื่นข้อเสนอรายใด เสนอเอกสารทางเทคนิคหรือรายละเอียดคุณลักษณะเฉพาะของพัสดุที่จะขายไม่ครบถ้วน หรือเสนอรายละเอียดแตกต่างไปจากเงื่อนไขที่คณะแพทยศาสตร์ศิริราชพยาบาล มหาวิทยาลัยมหิดลกำหนดไว้ในประกาศและเอกสารประกวดราคาอิเล็กทรอนิกส์ ในส่วนที่มีสาระสำคัญและความแตกต่างนั้นไม่มีผลทำให้เกิดการได้เปรียบเสียเปรียบ ต่อผู้ยื่นข้อเสนอรายอื่น หรือเป็นการผิดพลาดเล็กน้อย คณะกรรมการฯ อาจพิจารณาผ่อนปรนการตัดสิทธิ ผู้ยื่นข้อเสนอรายนั้น

๕.๔ คณะแพทยศาสตร์ศิริราชพยาบาล มหาวิทยาลัยมหิดลสงวนสิทธิ์ไม่พิจารณาข้อเสนอของผู้ยื่นข้อเสนอโดยไม่มี การผ่อนผัน ในกรณีดังต่อไปนี้

(๑) ไม่กรอกชื่อผู้ยื่นข้อเสนอในการเสนอราคาทางระบบจัดซื้อจัดจ้างด้วยอิเล็กทรอนิกส์

(๒) เสนอรายละเอียดแตกต่างไปจากเงื่อนไขที่กำหนดในเอกสารประกวดราคาอิเล็กทรอนิกส์ที่เป็นสาระสำคัญ หรือมีผลทำให้เกิดความได้เปรียบเสียเปรียบแก่ผู้ยื่นข้อเสนอรายอื่น

๕.๕ ในการตัดสินการประกวดราคาอิเล็กทรอนิกส์หรือในการทำสัญญา คณะกรรมการพิจารณาผลการประกวดราคาอิเล็กทรอนิกส์หรือคณะแพทยศาสตร์ศิริราชพยาบาล มหาวิทยาลัย

มหิตลมีสิทธิให้ผู้ยื่นข้อเสนอชี้แจงข้อเท็จจริงเพิ่มเติมได้ คณะแพทยศาสตร์ศิริราชพยาบาล มหาวิทยาลัยมหิตล มีสิทธิที่จะไม่รับข้อเสนอ ไม่รับราคา หรือไม่ทำสัญญา หากข้อเท็จจริงดังกล่าว ไม่เหมาะสมหรือไม่ถูกต้อง

๕.๖ คณะแพทยศาสตร์ศิริราชพยาบาล มหาวิทยาลัยมหิตลทรงไว้ซึ่งสิทธิที่จะไม่รับ ราคาต่ำสุด หรือราคาหนึ่งราคาใด หรือราคาที่เสนอทั้งหมดก็ได้ และอาจพิจารณาเลือกซื้อในจำนวน หรือ ขนาด หรือเฉพาะรายการหนึ่งรายการใด หรืออาจจะยกเลิกการประกวดราคาอิเล็กทรอนิกส์โดยไม่พิจารณาจัดซื้อเลยก็ได้ สุดแต่จะพิจารณา ทั้งนี้ เพื่อประโยชน์ของทางราชการเป็นสำคัญ และให้ถือว่าการตัดสินใจของ คณะ แพทยศาสตร์ศิริราชพยาบาล มหาวิทยาลัยมหิตลเป็นเด็ดขาด ผู้ยื่นข้อเสนอจะเรียกร้องค่าใช้จ่าย หรือ ค่าเสียหายใดๆ มิได้ รวมทั้งคณะแพทยศาสตร์ศิริราชพยาบาล มหาวิทยาลัยมหิตล จะพิจารณายกเลิกการ ประกวดราคาอิเล็กทรอนิกส์และลงโทษผู้ยื่นข้อเสนอเป็นผู้ทำงาน ไม่ว่าจะเป็นผู้ยื่นข้อเสนอที่ได้รับการคัดเลือก หรือไม่ก็ตาม หากมีเหตุที่เชื่อได้ว่าผู้ยื่นข้อเสนอกระทำการโดยไม่สุจริต เช่น การเสนอเอกสารอันเป็นเท็จ หรือใช้ข้อมูลคลาดเคลื่อน หรือนิตินบุคคลอื่นมาเสนอราคาแทน เป็นต้น

ในกรณีที่ผู้ยื่นข้อเสนอรายที่เสนอราคาต่ำสุด เสนอราคาต่ำจนคาดหมายได้ว่าไม่อาจ ดำเนินงานตามเอกสารประกวดราคาอิเล็กทรอนิกส์ได้ คณะกรรมการพิจารณาผลการประกวดราคา อิเล็กทรอนิกส์หรือคณะแพทยศาสตร์ศิริราชพยาบาล มหาวิทยาลัยมหิตล จะให้ผู้ยื่นข้อเสนอชี้แจงและ แสดงหลักฐานที่ทำให้เชื่อได้ว่า ผู้ยื่นข้อเสนอสามารถดำเนินการตามเอกสารประกวดราคาอิเล็กทรอนิกส์ให้ เสร็จสมบูรณ์ หากคำชี้แจงไม่เป็นที่รับฟังได้ คณะแพทยศาสตร์ศิริราชพยาบาล มหาวิทยาลัยมหิตล มีสิทธิที่จะ ไม่รับข้อเสนอหรือไม่รับราคาของผู้ยื่นข้อเสนอรายนั้น ทั้งนี้ ผู้ยื่นเสนอดังกล่าวไม่มีสิทธิเรียกร้องค่าใช้จ่าย หรือค่าเสียหายใดๆ จากคณะแพทยศาสตร์ศิริราชพยาบาล มหาวิทยาลัยมหิตล

๕.๗ ก่อนลงนามในสัญญาคณะแพทยศาสตร์ศิริราชพยาบาล มหาวิทยาลัยมหิตลอาจ ประกาศยกเลิกการประกวดราคาอิเล็กทรอนิกส์ หากปรากฏว่ามีการกระทำที่เข้าลักษณะผู้ยื่นข้อเสนอที่ชนะ การประกวดราคาหรือที่ได้รับการคัดเลือกมีผลประโยชน์ร่วมกัน หรือมีส่วนได้เสียกับผู้ยื่นข้อเสนอรายอื่น หรือ ขัดขวางการแข่งขันอย่างเป็นธรรม หรือสมยอมกันกับผู้ยื่นข้อเสนอรายอื่น หรือเจ้าหน้าที่ในการเสนอราคา หรือสื่อว่ากระทำการทุจริตอื่นใดในการเสนอราคา

๖. การทำสัญญาซื้อขาย

๖.๑ ในกรณีที่ผู้ชนะการประกวดราคาอิเล็กทรอนิกส์ สามารถส่งมอบสิ่งของได้ ครบถ้วนภายใน ๕ วันทำการ นับแต่วันที่ทำข้อตกลงซื้อ คณะแพทยศาสตร์ศิริราชพยาบาล มหาวิทยาลัย มหิตลจะพิจารณาจัดทำข้อตกลงเป็นหนังสือแทน การทำสัญญาตามแบบสัญญาดังระบุ ในข้อ ๑.๓ ก็ได้

๖.๒ ในกรณีที่ผู้ชนะการประกวดราคาอิเล็กทรอนิกส์ไม่สามารถส่งมอบสิ่งของได้ ครบถ้วน ภายใน ๕ วันทำการ หรือ คณะแพทยศาสตร์ศิริราชพยาบาล มหาวิทยาลัยมหิตลเห็นว่าไม่สมควรจัด ทำข้อตกลงเป็นหนังสือ ตามข้อ ๖.๑ ผู้ชนะการประกวดราคาอิเล็กทรอนิกส์จะต้องทำสัญญาซื้อตามแบบ สัญญาดังระบุในข้อ ๑.๓ หรือทำข้อตกลงเป็นหนังสือ กับคณะแพทยศาสตร์ศิริราชพยาบาล มหาวิทยาลัย

มติดลภายใน ๕ วัน นับถัดจากวันที่ได้รับแจ้ง และจะต้องวางหลักประกันสัญญาเป็นจำนวนเงินเท่ากับร้อยละ ๕ ของราคาค่าสิ่งของที่ประกวดราคาอิเล็กทรอนิกส์ให้คณะแพทยศาสตร์ศิริราชพยาบาล มหาวิทยาลัยมหิดล ยึดถือไว้ในขณะทำสัญญา โดยใช้หลักประกันอย่างหนึ่งอย่างใดดังต่อไปนี้

(๑) เงินสด

(๒) เช็คหรือตราพท์ที่ธนาคารเซ็นส่งจ่าย "เงินรายได้คณะแพทยศาสตร์ศิริราชพยาบาล" ซึ่งเป็นเช็คหรือตราพท์ลงวันที่ที่เช็ค หรือตราพท์นั้นชำระต่อเจ้าหน้าที่ในวันทำสัญญา หรือก่อนวันนั้นไม่เกิน ๓ วันทำการ

(๓) หนังสือค้ำประกันของธนาคารภายในประเทศ ตามตัวอย่างที่คณะกรรมการนโยบายกำหนด ดังระบุในข้อ ๑.๔ (๒) หรือจะเป็นหนังสือค้ำประกันอิเล็กทรอนิกส์ตามวิธีการที่กรมบัญชีกลางกำหนด

(๔) หนังสือค้ำประกันของบริษัทเงินทุน หรือบริษัทเงินทุนหลักทรัพย์ที่ได้รับอนุญาตให้ประกอบกิจการเงินทุนเพื่อการพาณิชย์และประกอบธุรกิจค้ำประกันตามประกาศของธนาคารแห่งประเทศไทย ตามรายชื่อบริษัทเงินทุนที่ธนาคารแห่งประเทศไทยแจ้งเวียนให้ทราบ โดยอนุโลมให้ใช้ตามตัวอย่างหนังสือ ค้ำประกันของธนาคารที่คณะกรรมการนโยบายกำหนด ดังระบุในข้อ ๑.๔ (๒)

(๕) พันธบัตรรัฐบาลไทย

หลักประกันนี้จะคืนให้ โดยไม่มีดอกเบี้ยภายใน ๑๕ วัน นับถัดจากวันที่ผู้ชนะการประกวดราคาอิเล็กทรอนิกส์ (ผู้ขาย) พันจากข้อผูกพันตามสัญญาซื้อขายแล้ว

หลักประกันนี้จะคืนให้ โดยไม่มีดอกเบี้ย ตามอัตราส่วนของพัสดุที่ซื้อซึ่งคณะแพทยศาสตร์ศิริราชพยาบาล มหาวิทยาลัยมหิดล ได้รับมอบไว้แล้ว

๗. ค่าจ้างและการจ่ายเงิน

คณะแพทยศาสตร์ศิริราชพยาบาล มหาวิทยาลัยมหิดล จะจ่ายค่าสิ่งของซึ่งได้รวมภาษีมูลค่าเพิ่มตลอดจนภาษีอากรอื่น ๆ และค่าใช้จ่ายทั้งปวงแล้วให้แก่ผู้ยื่นข้อเสนอที่ได้รับการคัดเลือกให้เป็นผู้ขาย เมื่อผู้ขายได้ส่งมอบสิ่งของได้ครบถ้วนตามสัญญาซื้อขายหรือข้อตกลงเป็นหนังสือ และคณะแพทยศาสตร์ศิริราชพยาบาล มหาวิทยาลัยมหิดลได้ตรวจรับมอบงานสิ่งของเรียบร้อยแล้ว

๘. อัตราค่าปรับ

ค่าปรับตามแบบสัญญาซื้อขายแนบท้ายเอกสารประกวดราคาอิเล็กทรอนิกส์นี้ หรือข้อตกลงซื้อขายเป็นหนังสือ ให้คิดในอัตราร้อยละ ๐.๒๐ ของราคาค่าสิ่งของที่ยังไม่ได้รับมอบต่อวัน

๙. การรับประกันความชำรุดบกพร่อง

ผู้ชนะการประกวดราคาอิเล็กทรอนิกส์ ซึ่งได้ทำสัญญาซื้อขายตามแบบดังระบุในข้อ ๑.๓ หรือทำข้อตกลงซื้อเป็นหนังสือ แล้วแต่กรณี จะต้องรับประกันความชำรุดบกพร่องของสิ่งของที่ซื้อขายที่เกิดขึ้นภายในระยะเวลาไม่น้อยกว่า ๓ ปี นับถัดจากวันที่ คณะแพทยศาสตร์ศิริราชพยาบาล มหาวิทยาลัยมหิดล ได้รับมอบสิ่งของ โดยต้องบริหารจัดการซ่อมแซมแก้ไขให้ใช้การได้ดีดังเดิมภายใน ๗ วัน นับถัดจากวันที่ได้รับแจ้งความชำรุดบกพร่อง

๑๐. ข้อสงวนสิทธิ์ในการยื่นข้อเสนอและอื่นๆ

๑๐.๑ เงินค่าพัสดุสำหรับการซื้อครั้งนี้ ได้มาจากเงินรายได้คณะฯ งบประมาณประจำปี ๒๕๖๘

การลงนามในสัญญาจะกระทำได้ ต่อเมื่อคณะแพทยศาสตร์ศิริราชพยาบาล มหาวิทยาลัยมหิดลได้รับอนุมัติเงินค่าพัสดุจากเงินรายได้คณะฯ งบประมาณประจำปี ๒๕๖๘ แล้วเท่านั้น

๑๐.๒ เมื่อคณะแพทยศาสตร์ศิริราชพยาบาล มหาวิทยาลัยมหิดลได้คัดเลือกผู้ยื่นข้อเสนอรายใดให้เป็นผู้ขาย และได้ตกลงซื้อสิ่งของตามการประกวดราคาอิเล็กทรอนิกส์แล้ว ถ้าผู้ขายจะต้องส่งหรือนำสิ่งของดังกล่าวเข้ามาจากต่างประเทศและของนั้นต้องนำเข้ามาโดยทางเรือในเส้นทางที่มีเรือไทยเดินอยู่ และสามารถให้บริการรับขนได้ตามที่รัฐมนตรีว่าการกระทรวงคมนาคมประกาศกำหนด ผู้ยื่นข้อเสนอซึ่งเป็นผู้ขายจะต้องปฏิบัติตามกฎหมายว่าด้วยการส่งเสริมการพาณิชย์ ดังนี้

(๑) แจกการส่งหรือนำสิ่งของที่ซื้อขายดังกล่าวเข้ามาจากต่างประเทศต่อกรมเจ้าท่า ภายใน ๗ วัน นับตั้งแต่วันที่ผู้ขายส่ง หรือซื้อของจากต่างประเทศ เว้นแต่เป็นของที่รัฐมนตรีว่าการกระทรวงคมนาคมประกาศยกเว้นให้บรรทุกโดยเรืออื่นได้

(๒) จัดการให้สิ่งของที่ซื้อขายดังกล่าวบรรทุกโดยเรือไทย หรือเรือที่มีสิทธิเช่นเดียวกับเรือไทย จากต่างประเทศมายังประเทศไทย เว้นแต่จะได้รับการอนุญาตจากกรมเจ้าท่า ให้บรรทุกสิ่งของนั้นโดยเรืออื่นที่มีใช้เรือไทย ซึ่งจะต้องได้รับอนุญาตเช่นนั้นก่อนบรรทุกของลงเรืออื่น หรือเป็นของที่รัฐมนตรีว่าการกระทรวงคมนาคมประกาศยกเว้นให้บรรทุกโดยเรืออื่น

(๓) ในกรณีที่ไม่ปฏิบัติตาม (๑) หรือ (๒) ผู้ขายจะต้องรับผิดชอบตามกฎหมายว่าด้วยการส่งเสริมการพาณิชย์

๑๐.๓ ผู้ยื่นข้อเสนอซึ่งคณะแพทยศาสตร์ศิริราชพยาบาล มหาวิทยาลัยมหิดลได้คัดเลือกแล้ว ไม่ไปทำสัญญาหรือข้อตกลงซื้อ เป็นหนังสือภายในเวลาที่กำหนด ดังระบุไว้ในข้อ ๗ คณะแพทยศาสตร์ศิริราชพยาบาล มหาวิทยาลัยมหิดลจะริบหลักประกันการยื่นข้อเสนอ หรือเรียกออกจากผู้ออกหนังสือค้ำประกันการยื่นข้อเสนอทันที และอาจพิจารณาเรียกชดเชยความเสียหายอื่น (ถ้ามี) รวมทั้งจะพิจารณาให้เป็นผู้ทำงาน ตามระเบียบกระทรวงการคลังว่าด้วยการจัดซื้อจัดจ้างและ การบริหารพัสดุภาครัฐ

๑๐.๔ คณะแพทยศาสตร์ศิริราชพยาบาล มหาวิทยาลัยมหิดลสงวนสิทธิ์ที่จะแก้ไขเพิ่มเติมเงื่อนไข หรือข้อกำหนดในแบบสัญญาหรือข้อตกลงซื้อเป็นหนังสือ ให้เป็นไปตามความเห็นของสำนักงานอัยการสูงสุด (ถ้ามี)

๑๐.๕ ในกรณีที่เอกสารแนบท้ายเอกสารประกวดราคาอิเล็กทรอนิกส์นี้ มีความขัดหรือแย้งกัน ผู้ยื่นข้อเสนอจะต้องปฏิบัติตามคำวินิจฉัยของคณะแพทยศาสตร์ศิริราชพยาบาล มหาวิทยาลัยมหิดล คำวินิจฉัยดังกล่าวให้ถือเป็นที่สุด และผู้ยื่นข้อเสนอไม่มีสิทธิเรียกร้องค่าใช้จ่ายใดๆ เพิ่มเติม

๑๐.๖ คณะแพทยศาสตร์ศิริราชพยาบาล มหาวิทยาลัยมหิดลอาจประกาศยกเลิกการจัดซื้อในกรณีต่อไปนี้ได้ โดยที่ผู้ยื่นข้อเสนอ จะเรียกร้องค่าเสียหายใดๆ จากคณะแพทยศาสตร์ศิริราชพยาบาล มหาวิทยาลัยมหิดลไม่ได้

(๑) คณะแพทยศาสตร์ศิริราชพยาบาล มหาวิทยาลัยมหิดลไม่ได้รับการจัดสรรเงินที่จะใช้ในการจัดซื้อหรือที่ได้รับจัดสรรแต่ไม่เพียงพอที่จะทำการจัดซื้อครั้งนี้ต่อไป

(๒) มีการกระทำที่เข้าลักษณะผู้ยื่นข้อเสนอที่ชนะการจัดซื้อหรือที่ได้รับการคัดเลือก มีผลประโยชน์ร่วมกัน หรือมีส่วนได้เสียกับผู้ยื่นข้อเสนอรายอื่น หรือขัดขวางการแข่งขันอย่างเป็นธรรม หรือสมยอมกันกับผู้ยื่นข้อเสนอรายอื่น หรือเจ้าหน้าที่ในการเสนอราคา หรือสื่อว่ากระทำการทุจริตอื่นใดในการเสนอราคา

(๓) การทำการจัดซื้อครั้งนี้ต่อไปอาจก่อให้เกิดความเสียหายแก่คณะแพทยศาสตร์ศิริราชพยาบาล มหาวิทยาลัยมหิดล หรือกระทบต่อประโยชน์สาธารณะ

(๔) กรณีอื่นในทำนองเดียวกับ (๑) (๒) หรือ (๓) ตามที่กำหนดในกฎกระทรวง ซึ่งออกตามความในกฎหมายว่าด้วยการจัดซื้อจัดจ้างและการบริหารพัสดุภาครัฐ

๑๑. การปฏิบัติตามกฎหมายและระเบียบ

ในระหว่างระยะเวลาการซื้อ ผู้ยื่นข้อเสนอที่ได้รับการคัดเลือกให้เป็นผู้ขายต้องปฏิบัติตามหลักเกณฑ์ที่กฎหมายและระเบียบได้กำหนดไว้โดยเคร่งครัด

๑๒. การประเมินผลการปฏิบัติงานของผู้ประกอบการ

คณะแพทยศาสตร์ศิริราชพยาบาล มหาวิทยาลัยมหิดล สามารถนำผลการปฏิบัติงานแล้วเสร็จตามสัญญาของผู้ยื่นข้อเสนอที่ได้รับ การคัดเลือกให้เป็นผู้ขายเพื่อนำมาประเมินผลการปฏิบัติงานของผู้ประกอบการ

ทั้งนี้ หากผู้ยื่นข้อเสนอที่ได้รับการคัดเลือกไม่ผ่านเกณฑ์ที่กำหนดจะถูกระงับการยื่นข้อเสนอหรือทำสัญญากับคณะแพทยศาสตร์ศิริราชพยาบาล มหาวิทยาลัยมหิดล ไว้ชั่วคราว

คณะแพทยศาสตร์ศิริราชพยาบาล มหาวิทยาลัยมหิดล



๑๔ มีนาคม ๒๕๖๘

ร่างขอบเขตของงาน (Terms of Reference : TOR)

รายการ เครื่องมัลติมีเดียโปรเจคเตอร์ระบบเลเซอร์พร้อมติดตั้ง แขนงศิริราช เขตบางกอกน้อย กรุงเทพมหานคร
จำนวน 28 เครื่อง

1. ความเป็นมา

คณะแพทยศาสตร์ศิริราชพยาบาล มีความตระหนักในการพัฒนาคุณภาพการเรียนการสอนอย่างต่อเนื่อง โดยได้มีการนำวัสดุอุปกรณ์และสื่อการเรียนการสอนในรูปแบบต่างๆ ต่อการเปลี่ยนแปลงในอนาคต มาใช้ในการเรียนการสอนมากขึ้น อาทิ เครื่องมัลติมีเดียโปรเจคเตอร์ ซึ่งมีบทบาทสำคัญอย่างมากสำหรับใช้สนับสนุนการเรียนการสอน การฝึกทำหัตถการต่างๆ ให้กับนักศึกษาแพทย์ นักศึกษาหลักสูตรอื่นๆ ของคณะฯ และการประชุมอบรมเชิงปฏิบัติการต่างๆ ของคณะฯ

2. วัตถุประสงค์

ทดแทนของเดิมจำนวน 28 เครื่อง เนื่องจากมีการใช้งานเฉลี่ยมากกว่า 10 ปี และไม่คุ้มค่าซ่อม เพื่อใช้สนับสนุนการเรียนการสอน การฝึกทำหัตถการต่างๆ และการประชุมอบรมเชิงปฏิบัติการต่างๆ ของคณะฯ

3. คุณสมบัติของผู้ยื่นข้อเสนอ

1. มีความสามารถตามกฎหมาย
2. ไม่เป็นบุคคลล้มละลาย
3. ไม่อยู่ระหว่างเลิกกิจการ
4. ไม่เป็นบุคคลซึ่งอยู่ระหว่างถูกระงับการยื่นข้อเสนอหรือทำสัญญากับหน่วยงานของรัฐไว้ชั่วคราว เนื่องจากเป็นผู้ที่ไม่ผ่านเกณฑ์การประเมินผลการปฏิบัติงานของผู้ประกอบการตามระเบียบที่รัฐมนตรีว่าการกระทรวงการคลังกำหนดตามที่ประกาศเผยแพร่ในระบบเครือข่ายสารสนเทศของกรมบัญชีกลาง
5. ไม่เป็นบุคคลซึ่งถูกระงับชื่อไว้ในบัญชีรายชื่อผู้ทำงานและได้แจ้งเวียนชื่อให้เป็นผู้ทำงานของหน่วยงานของรัฐในระบบเครือข่ายสารสนเทศของกรมบัญชีกลาง ซึ่งรวมถึงนิติบุคคลที่ผู้ทำงานเป็นหุ้นส่วนผู้จัดการ กรรมการผู้จัดการ ผู้บริหาร ผู้มีอำนาจในการดำเนินงานในกิจการของนิติบุคคลนั้นด้วย
6. มีคุณสมบัติและไม่มีลักษณะต้องห้ามตามที่คณะกรรมการนโยบายการจัดซื้อจัดจ้างและการบริหารพัสดุภาครัฐ กำหนดในราชกิจจานุเบกษา
7. เป็นบุคคลธรรมดาหรือนิติบุคคลผู้มีอาชีพขายพัสดุที่ประกวดราคาอิเล็กทรอนิกส์หรือที่จะดำเนินการจัดซื้อครั้งนี้
8. ไม่เป็นผู้มีผลประโยชน์ร่วมกันกับผู้ยื่นข้อเสนอรายอื่นที่เข้ายื่นข้อเสนอให้แก่คณะแพทยศาสตร์ศิริราชพยาบาล มหาวิทยาลัยมหิดล ณ วันประกาศประกวดราคาอิเล็กทรอนิกส์/วันยื่นข้อเสนอ หรือไม่เป็นผู้กระทำการอันเป็นการขัดขวางการแข่งขันอย่างเป็นธรรมในการประกวดราคาอิเล็กทรอนิกส์/ในการยื่นข้อเสนอครั้งนี้
9. ไม่เป็นผู้ได้รับเอกสิทธิ์หรือความคุ้มกัน ซึ่งอาจปฏิเสธไม่ยอมขึ้นศาลไทยเว้นแต่รัฐบาลของผู้ยื่นข้อเสนอได้มีคำสั่งให้สละเอกสิทธิ์และความคุ้มกันเช่นนั้น

10. ผู้ยื่นข้อเสนอที่ยื่นข้อเสนอในรูปแบบของ "กิจการร่วมค้า" ต้องมีคุณสมบัติ ดังนี้

กรณีที่ข้อตกลงระหว่างผู้เข้าร่วมค้ากำหนดให้ผู้เข้าร่วมค้ารายใดรายหนึ่งเป็นผู้เข้าร่วมค้าหลัก ข้อตกลงระหว่างผู้เข้าร่วมค้าจะต้องมีการกำหนดสัดส่วนหน้าที่และความรับผิดชอบในปริมาณงาน สิ่งของหรือมูลค่าตามสัญญาของผู้เข้าร่วมค้าหลักมากกว่าผู้เข้าร่วมค้ารายอื่นทุกราย

กรณีที่ข้อตกลงระหว่างผู้เข้าร่วมค้ากำหนดให้ผู้เข้าร่วมค้ารายใดรายหนึ่งเป็นผู้เข้าร่วมค้าหลัก กิจการร่วมค่านั้นต้องใช้ผลงานของผู้เข้าร่วมค้าหลักรายเดียวเป็นผลงานของกิจการร่วมค้าที่ยื่นข้อเสนอ

สำหรับข้อตกลงระหว่างผู้เข้าร่วมค้าที่ไม่ได้กำหนดให้ผู้เข้าร่วมค้ารายใดเป็นผู้เข้าร่วมค้าหลัก ผู้เข้าร่วมค้าทุกรายจะต้องมีคุณสมบัติครบถ้วนตามเงื่อนไขที่กำหนดไว้ในเอกสารเชิญชวน

กรณีที่ข้อตกลงระหว่างผู้เข้าร่วมค้ากำหนดให้มีการมอบหมายผู้เข้าร่วมค้ารายใดรายหนึ่งเป็นผู้ยื่นข้อเสนอ ในนามกิจการร่วมค้า การยื่นข้อเสนอดังกล่าวไม่ต้องมีหนังสือมอบอำนาจ

สำหรับข้อตกลงระหว่างผู้เข้าร่วมค้าที่ไม่ได้กำหนดให้ผู้เข้าร่วมค้ารายใดเป็นผู้ยื่นข้อเสนอ ผู้เข้าร่วมค้าทุกรายจะต้องลงลายมือชื่อในหนังสือมอบอำนาจให้ผู้เข้าร่วมค้ารายใดรายหนึ่งเป็นผู้ยื่นข้อเสนอในนามกิจการร่วมค้า

11. ผู้ยื่นข้อเสนอต้องลงทะเบียนในระบบจัดซื้อจัดจ้างภาครัฐด้วยอิเล็กทรอนิกส์ (Electronic Government Procurement: e - GP) ของกรมบัญชีกลาง

12. ผู้ยื่นข้อเสนอต้องมีมูลค่าสุทธิของกิจการ ดังนี้

12.1 กรณีผู้ยื่นข้อเสนอเป็นนิติบุคคลที่จัดตั้งขึ้นตามกฎหมายไทยซึ่งได้จดทะเบียนเกินกว่า 1 ปี ต้องมีมูลค่าสุทธิของกิจการ จากผลต่างระหว่างสินทรัพย์สุทธิหักด้วยหนี้สินสุทธิที่ปรากฏในงบแสดงฐานะการเงินที่มีการตรวจรับรองแล้ว ซึ่งจะต้องแสดงค่าเป็นบวก 1 ปีสุดท้ายก่อนวันยื่นข้อเสนอ

12.2 กรณีผู้ยื่นข้อเสนอเป็นนิติบุคคลที่จัดตั้งขึ้นตามกฎหมายไทย ซึ่งยังไม่มีงบแสดงฐานะการเงินกับกรมพัฒนาธุรกิจการค้า ให้พิจารณาการกำหนดมูลค่าของทุนจดทะเบียนโดยผู้ยื่นข้อเสนอจะต้องมีทุนจดทะเบียนที่เรียกชำระมูลค่าหุ้นแล้ว ณ วันที่ยื่นข้อเสนอ ดังนี้ มูลค่าการจัดซื้อจัดจ้างเกิน 1 ล้านบาท แต่ไม่เกิน 5 ล้านบาท ต้องมีทุนจดทะเบียนไม่ต่ำกว่า 1 ล้านบาท

12.3 สำหรับการจัดซื้อจัดจ้างครั้งหนึ่งที่มิวงเงินเกิน 500,000 บาทขึ้นไป กรณีผู้ยื่นข้อเสนอเป็นบุคคลธรรมดาโดยพิจารณาจากบัญชีเงินฝากธนาคาร ณ วันยื่นข้อเสนอ โดยต้องมีเงินฝากคงเหลือในบัญชีธนาคารเป็นมูลค่า 1 ใน 4 ของมูลค่างบประมาณของโครงการหรือรายการที่ยื่นข้อเสนอในแต่ละครั้ง และหากเป็นผู้ชนะการจัดซื้อจัดจ้างหรือเป็นผู้ได้รับการคัดเลือกจะต้องแสดงบัญชีเงินฝากที่มีมูลค่าดังกล่าวอีกครั้งหนึ่งในวันลงนามในสัญญา

12.4 กรณีที่ผู้ยื่นข้อเสนอไม่มีมูลค่าสุทธิของกิจการหรือทุนจดทะเบียน หรือมีแต่ไม่เพียงพอที่จะเข้ายื่นข้อเสนอ ผู้ยื่นข้อเสนอสามารถขอวงเงินสินเชื่อ โดยต้องมีวงเงินสินเชื่อ 1 ใน 4 ของมูลค่างบประมาณของโครงการหรือรายการที่ยื่นข้อเสนอในครั้งนั้น (สินเชื่อที่ธนาคารภายในประเทศ หรือบริษัทเงินทุนหรือบริษัทเงินทุนหลักทรัพย์ที่ได้รับอนุญาตให้ประกอบกิจการเงินทุนเพื่อการพาณิชย์และประกอบธุรกิจค้าประกันตามประกาศของธนาคารแห่งประเทศไทย ตามรายชื่อบริษัทเงินทุนที่ธนาคารแห่งประเทศไทยแจ้งเวียนให้ทราบ โดยพิจารณาจากยอดเงินรวมของวงเงินสินเชื่อที่สำนักงานใหญ่รับรองหรือที่สำนักงานสาขารับรอง (กรณีได้รับมอบอำนาจจากสำนักงานใหญ่) ซึ่งออกให้แก่ผู้ยื่นข้อเสนอ นับถึงวันยื่นข้อเสนอไม่เกิน 90 วัน)

12.5 กรณีตาม 12.1 – 12.4 ยกเว้นสำหรับกรณีดังต่อไปนี้

(1) กรณีผู้ยื่นข้อเสนอเป็นหน่วยงานของรัฐ

(2) นิติบุคคลที่จัดตั้งขึ้นตามกฎหมายไทยที่อยู่ระหว่างการฟื้นฟูกิจการ ตามพระราชบัญญัติล้มละลาย (ฉบับที่ 10)

พ.ศ. 2561

4. หลักฐานการยื่นข้อเสนอ (ประกอบการพิจารณาคุณสมบัติที่กำหนดเพิ่มเติม และที่กำหนดใน SPEC)

(1) แคตตาล็อก หรือ รายละเอียดคุณลักษณะเฉพาะของผลิตภัณฑ์ที่ยื่นข้อเสนอ

(2) เอกสารหลักฐานเกี่ยวกับมูลค่าสุทธิของกิจการ

(3) หนังสือรับรองอะไหล่เครื่องมือตัดมีเดียโปรเจคเตอร์ไม่น้อยกว่า 5 ปี จากผู้ผลิต หรือตัวแทนจำหน่ายที่ได้รับการแต่งตั้งจากผู้ผลิตอย่างเป็นทางการ

5. แบบรูปรายการ และรายละเอียดคุณลักษณะเฉพาะ

ตามเอกสารแนบ

6. ระยะเวลาส่งมอบพัสดุ

กำหนดส่งมอบภายใน 120 วัน นับถัดจากลงนามในสัญญา

7. หลักเกณฑ์การพิจารณาข้อเสนอ

[] ใช้เกณฑ์ราคา ในการคัดเลือกผู้เสนอราคาต่ำสุดเป็นผู้ชนะการซื้อหรือจ้าง โดยมีเงื่อนไขดังนี้

(1) หากผู้ยื่นข้อเสนอซึ่งเป็นผู้ประกอบการ SMEs เสนอราคาสูงกว่าราคาต่ำสุดของผู้ยื่นข้อเสนอรายอื่นที่ไม่เกินร้อยละ 10 คณะแพทยศาสตร์ศิริราชพยาบาล มหาวิทยาลัยมหิดล จะจัดซื้อจัดจ้างจากผู้ประกอบการ SMEs ดังกล่าว โดยจัดเรียงลำดับผู้ยื่นข้อเสนอซึ่งเป็นผู้ประกอบการ SMEs ซึ่งเสนอราคาสูงกว่าราคาต่ำสุดของผู้ยื่นข้อเสนอรายอื่นไม่เกินร้อยละ 10 ที่ จะเรียกมาทำสัญญาไม่เกิน 3 ราย

ผู้ยื่นข้อเสนอที่เป็นกิจการร่วมค้าที่จะได้สิทธิตามวรรคหนึ่ง ผู้เข้าร่วมค้าทุกรายจะต้องเป็นผู้ประกอบการ SMEs

ทั้งนี้ ผู้ประกอบการ SMEs ที่จะได้แต้มต่อด้านราคาตามวรรคหนึ่ง จะต้องมีวงเงินสัญญาสะสม ตามปีปฏิทินรวมกับราคาที่เสนอในครั้งแล้ว มีมูลค่ารวมกันไม่เกินมูลค่าของรายได้ตามขนาดที่ขึ้นทะเบียนไว้ กับ สสว.

(2) หากผู้ยื่นข้อเสนอได้เสนอพัสดุที่ได้รับรองและออกเครื่องหมายสินค้าที่ผลิตภายในประเทศไทย (Made in Thailand) จากสภาอุตสาหกรรมแห่งประเทศไทย เสนอราคาสูงกว่าราคาต่ำสุดของผู้เสนอราคารายอื่นไม่เกินร้อยละ 5 ให้จัดซื้อจัดจ้างจากผู้ยื่นข้อเสนอที่ได้รับการรับรองและออกเครื่องหมายสินค้าที่ผลิตภายในประเทศไทย (Made in Thailand) จากสภาอุตสาหกรรมแห่งประเทศไทย

กรณีที่มีการเสนอราคาหลายรายการและกำหนดเงื่อนไขการพิจารณาราคารวม หากผู้ยื่นข้อเสนอได้เสนอพัสดุที่ผลิตภายในประเทศไทยที่ได้รับการรับรองและออกเครื่องหมายสินค้าที่ผลิตภายในประเทศไทย (Made in Thailand) จากสภาอุตสาหกรรมแห่งประเทศไทย มีสัดส่วนมูลค่าตั้งแต่ร้อยละ 60 ขึ้นไป ให้ได้แต้มต่อในการเสนอราคาตามวรรคหนึ่ง

อนึ่ง หากการเสนอราคาครั้งนั้น ผู้ยื่นข้อเสนอรายใดมีคุณสมบัติทั้งเป็นผู้ประกอบการ SMES ตามเงื่อนไข (1) และเสนอพัสดุ Made in Thailand ตามเงื่อนไข (2) ให้ผู้เสนอราคารายนั้นได้แต้มต่อในการเสนอราคาสูงกว่าผู้ประกอบการรายอื่นไม่เกินร้อยละ 15

(3) หากผู้ยื่นข้อเสนอซึ่งมิใช่ผู้ประกอบการ SMEs แต่เป็นบุคคลธรรมดาที่ถือสัญชาติไทยหรือนิติบุคคลที่จัดตั้งขึ้นตามกฎหมายไทย เสนอราคาสูงกว่าราคาต่ำสุดของผู้ยื่นข้อเสนอซึ่งเป็นบุคคลธรรมดาที่มีได้ถือสัญชาติไทยหรือนิติบุคคลที่จัดตั้งตามกฎหมายของต่างประเทศ ไม่เกินร้อยละ 3 ให้จัดซื้อจัดจ้างจากผู้ยื่นข้อเสนอซึ่งเป็นบุคคลธรรมดาที่ถือสัญชาติไทยหรือนิติบุคคลที่จัดตั้งขึ้นตามกฎหมายไทยดังกล่าว

ผู้ยื่นข้อเสนอที่เป็นกิจการร่วมค้าที่จะได้สิทธิตามวรรคหนึ่ง ผู้เข้าร่วมค้าทุกรายจะต้องเป็นบุคคลธรรมดาที่ถือสัญชาติไทยหรือนิติบุคคลที่จัดตั้งขึ้นตามกฎหมายไทย

[] ใช้เกณฑ์คุณภาพ ในการคัดเลือกผู้เสนอราคาที่ได้คะแนนรวมสูงสุดเป็นผู้ชนะการซื้อหรือจ้าง โดยกำหนดเกณฑ์การให้น้ำหนักคะแนน ดังนี้

*ข้อเสนอทางด้านเทคนิค	...35..... %	(ต้องกำหนดและน้ำหนักการให้คะแนนต้องมากที่สุด)
ต้นทุนของพัสดุนั้นตลอดอายุการใช้งาน %	
มาตรฐานของสินค้าหรือบริการ %	
บริการหลังการขาย	...25..... %	
พัสดุที่รัฐต้องการส่งเสริมหรือสนับสนุน %	
* ราคา	...40..... %	

ทั้งนี้ วิธีการให้คะแนนเป็นไปตามเกณฑ์การพิจารณาการให้คะแนนด้านคุณภาพที่แนบท้ายนี้

8. วงเงินในการจัดซื้อ

ภายในวงเงินงบประมาณ 2,100,000.00 บาท (สองล้านหนึ่งแสนบาทถ้วน) โดยเบิกจ่ายจากงบประมาณปี 2568

9. การจ่ายเงิน

เมื่อผู้ขายได้ส่งมอบสิ่งของได้ครบถ้วนตามสัญญาซื้อขายหรือข้อตกลงเป็นหนังสือ และคณะแพทยศาสตร์ศิริราชพยาบาล มหาวิทยาลัยมหิดล ได้ตรวจรับมอบสิ่งของไว้เรียบร้อยแล้ว

10. อัตราค่าปรับ

ค่าปรับคิดในอัตราร้อยละ 0.20 ของราคาค่าสิ่งของที่ยังไม่ได้รับมอบต่อวัน

11. การรับประกันความชำรุดบกพร่อง

ผู้ขายจะต้องรับประกันความชำรุดบกพร่องของสิ่งของที่ซื้อขายที่เกิดขึ้นภายในระยะเวลาไม่น้อยกว่า 3 ปี นับถัดจากวันที่คณะแพทยศาสตร์ศิริราชพยาบาล มหาวิทยาลัยมหิดลได้รับมอบสิ่งของ โดยต้องรีบจัดการซ่อมแซมแก้ไขให้ใช้งานได้ดังเดิมภายใน 7 วัน นับถัดจากวันที่ได้รับแจ้งความชำรุดบกพร่อง

12. การใช้พัสดุที่ส่งเสริมการผลิตภายในประเทศ

- ผู้ขายต้องใช้พัสดุตามรายละเอียดคุณลักษณะเฉพาะที่กำหนด และเป็นพัสดุที่ผลิตภายในประเทศ
- ผู้ขายต้องใช้พัสดุตามรายละเอียดคุณลักษณะเฉพาะที่กำหนด

“ขอรับรองว่าพัสดุที่กำหนดรายละเอียดในการจัดซื้อครั้งนี้ไม่มีผลิตภายในประเทศ”

13. การเก็บรักษาข้อมูลที่เป็นความลับ

ผู้ยื่นข้อเสนอจะต้องจัดการเก็บรักษาข้อมูลและความลับต่าง ๆ ที่เกี่ยวกับการดำเนินการยื่นประกวดราคาสำหรับเครื่องมัลติมีเดียโปรเจกเตอร์ระบบเลเซอร์พร้อมติดตั้ง แขวงศิริราช เขตบางกอกน้อย กรุงเทพมหานคร จำนวน 28 เครื่อง และจะต้องหามาตรการในการจัดเก็บข้อมูลที่เป็นความลับไว้อย่างมิดชิด

ทั้งนี้ หากผู้ยื่นข้อเสนอได้รับการคัดเลือกให้เป็นผู้ชนะการประกวดราคา ผู้ยื่นข้อเสนอดังกล่าวจะต้องลงนามในข้อตกลงไม่เปิดเผยข้อมูลที่เป็นความลับ (Non-Disclosure Agreement) ตามที่คณะฯ กำหนด ร่วมกับการลงนามในสัญญาการจัดซื้อจัดจ้าง เพื่อตกลงที่จะเก็บรักษาข้อมูลและความลับต่าง ๆ ที่เกี่ยวกับการดำเนินงานตามสัญญานี้ รวมถึงข้อมูลและความลับต่าง ๆ ที่ ผู้ยื่นข้อเสนอได้จัดทำขึ้นเนื่องจากการดำเนินงานนี้ ไว้อย่างเป็นความลับ

14. ข้อตกลงการประมวลผลข้อมูลส่วนบุคคล

ผู้ยื่นข้อเสนอที่ได้รับการคัดเลือกตกลงที่จะดำเนินการให้เป็นไปตามกฎหมายว่าด้วยการคุ้มครองข้อมูลส่วนบุคคล ไม่ว่าจะเป็นการเก็บรวบรวม ใช้ เปิดเผย และการจัดให้มีมาตรการในการรักษาความปลอดภัยข้อมูล ส่วนบุคคลที่ได้รับจากคณะฯ ที่มีฐานะเป็นผู้ควบคุมข้อมูลส่วนบุคคล ดังนั้น ผู้ยื่นข้อเสนอที่ได้รับการคัดเลือกจะอยู่ในฐานะเป็นผู้ประมวลผลข้อมูลส่วนบุคคลซึ่งต้องลงนามในข้อตกลงการประมวลผลข้อมูลส่วนบุคคล (Data Processing Agreement) ตามที่คณะฯ กำหนด ร่วมกับการลงนามในสัญญาการจัดซื้อจัดจ้าง

15. การคุ้มครองข้อมูลส่วนบุคคล

ผู้ยื่นข้อเสนอต้องแจ้งแก่เจ้าของข้อมูลส่วนบุคคล ถึงวัตถุประสงค์ ฐานทางกฎหมาย และรายละเอียดอื่นๆ เกี่ยวกับการเก็บรวบรวม ใช้ หรือเปิดเผยข้อมูลส่วนบุคคล และขอความยินยอมจากเจ้าของข้อมูลส่วนบุคคล ดังกล่าว ในกรณีที่ต้องได้รับความยินยอมเสียก่อน ตามที่กฎหมายว่าด้วยการคุ้มครองข้อมูลส่วนบุคคลกำหนดก่อนจะเปิดเผยข้อมูลส่วนบุคคลของเจ้าของข้อมูลส่วนบุคคลดังกล่าวแก่คณะฯ เพื่อใช้ในวัตถุประสงค์การเข้าเสนอราคานี้ผู้ยื่นข้อเสนอสามารถศึกษารายละเอียดเกี่ยวกับการคุ้มครองข้อมูลส่วนบุคคลในงานจัดซื้อจัดจ้างและบริหารสัญญา ได้จากประกาศความเป็นส่วนตัวของมหาวิทยาลัยมหิดลสำหรับงานพัสดุที่ https://e-procurement.mahidol.ac.th/privacy_notice/privacy_notice.pdf

16. สถานที่ติดต่อเพื่อขอทราบข้อมูลเพิ่มเติม

ส่วนงาน คณะแพทยศาสตร์ศิริราชพยาบาล หน่วยงาน งานธุรการและสนับสนุนฝ่ายการศึกษา

ชื่อ-นามสกุล นางสาวชุนิซ ศรีอรุณ เบอร์โทร 02 - 4196628

อีเมล chunich.sri@mahidol.ac.th

ผู้ประกอบการสามารถวิจารณ์เสนอข้อคิดเห็นหรือข้อเสนอแนะ เกี่ยวกับร่างขอบเขตของงานนี้ ทางเว็บไซต์ www.gprocurement.go.th, www.si.mahidol.ac.th และ e-mail : siinv@mahidol.ac.th ต้องเปิดเผยชื่อ, ที่อยู่, e-mail ของผู้ให้ข้อเสนอแนะ วิจารณ์ หรือมีความเห็นด้วย

(ลงชื่อ).....^{๗๒}.....ประธานกรรมการ

(รองศาสตราจารย์ นายแพทย์ตรีภพ เลิศบรรณพงษ์)

รองคณบดีฝ่ายการศึกษาก่อนปริญญา

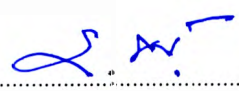
ลงชื่อ..........กรรมการ

(นายสมบุรณ์ อุ่นเปีย)

ตำแหน่ง หัวหน้าธุรการและสนับสนุนฝ่ายการศึกษา

ลงชื่อ..........กรรมการ

(นายชินนทร์ ปิ่นแก้ว)

ตำแหน่ง นักวิชาการโสตทัศนศึกษา

ลงชื่อ..........กรรมการ

(นายสมคะเน สิทธิเสื่อ)

ตำแหน่ง นักวิชาการโสตทัศนศึกษา

รายละเอียดคุณลักษณะเฉพาะ
เครื่องมัลติมีเดียโปรเจคเตอร์ระบบเลเซอร์พร้อมติดตั้ง
แขวงศิริราช เขตบางกอกน้อย กรุงเทพมหานคร จำนวน 28 เครื่อง
ฝ่ายการศึกษา คณะแพทยศาสตร์ศิริราชพยาบาล

1. ความต้องการทั่วไป

- 1.1. อุปกรณ์ที่เสนอขายต้องมีคุณสมบัติที่ไม่ด้อยกว่าข้อกำหนดในเอกสารฉบับนี้ทุกรายการโดยข้อเสนอของผู้ขายต้องแสดง ตารางการเปรียบเทียบ “ลักษณะที่ต้องการ” กับ “ลักษณะที่เสนอ” โดยมาตราวัดเดียวกันทุกรายการ
- 1.2. คณะแพทยศาสตร์ศิริราชพยาบาล มหาวิทยาลัยมหิดล สงวนสิทธิ์ที่จะไม่ทำการจัดซื้อในกรณีที่มีการเปลี่ยนแปลงทางงบประมาณ
- 1.3. อุปกรณ์ทั้งหมดต้องเป็นของใหม่ที่ไม่เคยถูกใช้งานมาก่อน
- 1.4. อุปกรณ์ทั้งหมดที่จัดซื้อต้องผลิตขึ้นมาเพื่อใช้งานกับไฟฟ้า 220 VAC 50Hz 1 Phase ตามมาตรฐานผลิตภัณฑ์อุตสาหกรรมด้านต่างๆ ของไทย
- 1.5. สายไฟฟ้าทั้งหมดให้ใช้ตามมาตรฐาน มอก. 11-2553 หรือ มอก. 11 เล่ม 101-2559 โดยใช้ตัวนำไม่น้อยกว่า 2.5 ตร.มม. หรือตามมาตรฐานการติดตั้งทางไฟฟ้าของการไฟฟ้านครหลวง ต้องให้คณะกรรมการตรวจรับพัสดุเห็นชอบก่อนดำเนินการ รวมทั้งเต้ารับไฟฟ้า เบรกเกอร์ ปลั๊ก ฯลฯ ต้องให้คณะกรรมการตรวจรับพัสดุเห็นชอบด้วย
- 1.6. อุปกรณ์ทั้งหมดต้องต่อสายดินยกเว้นอุปกรณ์ที่คู่มือหรือตัวอุปกรณ์ระบุมาว่าไม่จำเป็นต้องต่อสายดิน
- 1.7. ผู้ขายต้องรับประกันอุปกรณ์และระบบงานติดตั้งเป็นระยะเวลาไม่น้อยกว่า 3 ปี
- 1.8. กรณีการเกิดปัญหาใดๆ ผู้ขายต้องดำเนินการตรวจสอบแก้ไขให้แล้วเสร็จภายใน 7 วัน นับถัดจากวันที่ได้รับแจ้งจากผู้ซื้อ
- 1.9. กรณีต้องนำเครื่องไปซ่อมระหว่างการซ่อมต้องมีเครื่องมาใช้งานทดแทนโดยผู้ซื้อไม่ต้องเสียค่าใช้จ่ายใดๆ
- 1.10. ตัวเครื่องและอุปกรณ์เพิ่มเติมทั้งหมดต้องไม่ใช่สิ่งทำเทียมหรือเทียบเท่า
- 1.11. ผู้ขายต้องดำเนินการจัดหาสายไฟ, สายสัญญาณรวมทั้งอุปกรณ์ใดๆ เพื่อให้ระบบสามารถทำงานได้ครบถ้วนถูกต้อง
- 1.12. ผู้ขายดำเนินการติดป้ายทะเบียนครุภัณฑ์ของหน่วยงานทั้งหมด
- 1.13. ผู้ขายต้องมีป้ายแสดงช่องทางการติดต่อระบุชื่อบริษัท เบอร์โทรศัพท์ วันที่หมดระยะเวลาประกัน ในขนาดและรูปแบบที่เหมาะสมเพื่อความสะดวกในการประสานงาน และ ป้ายแสดงชื่อหน่วยงานเจ้าของเครื่อง โดยทำแบบร่างให้กรรมการตรวจรับพัสดุเห็นชอบก่อนดำเนินการ
- 1.14. ผู้ขายต้องจัดทำเลขครุภัณฑ์ SAP รุ่น หมายเลขเครื่อง ลงในไฟล์ Excel ใส่ USB Flash Driveพร้อมส่งให้แก่คณะกรรมการตรวจรับพัสดุในวันที่ทำการตรวจรับพัสดุ
- 1.15. ผู้ขายต้องทำป้ายแสดงชื่อสายสัญญาณต่างๆ ทั้งต้นสาย, ปลายสาย, และทุกเพลทที่ติดตั้ง
- 1.16. สายไฟและสายสัญญาณต้องไม่อยู่ในรางหรือท่อเดียวกัน

1.17. สายสัญญาณที่เดินในฝ้าเพดานหรือบนผนังทุกเส้นต้องเดินใส่ท่อร้อยสายหรือใส่รางให้เป็นระเบียบเรียบร้อย และสวยงาม

1.18. เมื่อติดตั้งระบบเสร็จแล้วต้องมีการทดสอบการทำงานของระบบให้ครบถ้วนโดยมีผู้แทนของหน่วยงานร่วมด้วย

1.19. หลังจากดำเนินการติดตั้งเสร็จสิ้นแล้ว สัญญาณภาพที่ได้ต้องมีความคมชัด ไม่มีเงาสีดำปรากฏตามตัวอักษร (Text) ภาพไม่เหลื่อมซ้อนกัน ภาพที่ปรากฏบนจอรับภาพต้องเต็มจอตามอัตราส่วนของภาพ ภาพไม่สั่นพลิ้ว

1.20. กรณีมีการใช้อุปกรณ์เสริมหรือกระทำการใดๆที่กระทบวัสดุปิดผิว (ฝ้า เพดาน ผนัง กำแพง กระเบื้องยาง สี ฯลฯ) ให้ทำการแก้ไขวัสดุปิดผิวให้เรียบร้อยสวยงาม ตามที่หน่วยงานกำหนด

1.21. ผู้ขายจะต้องเก็บและทำความสะอาดพื้นที่และอุปกรณ์ให้สะอาดและเรียบร้อยหลังดำเนินการทุกครั้ง

2. เครื่องมัลติมีเดียโปรเจคเตอร์ระบบเลเซอร์ จำนวน 28 เครื่อง

คุณลักษณะเฉพาะ

2.1. เป็นเครื่องฉายภาพโปรเจคเตอร์เทคโนโลยีระบบ LCD

2.2. ใช้แหล่งกำเนิดแสงแบบ Laser

2.3. ขนาด Panel Display ไม่ต่ำกว่า 0.59 นิ้ว

2.4. มีความละเอียด (Native Resolution) ไม่น้อยกว่า 1920 x 1080 (Full HD 1080P)

2.5. ความส่องสว่างไม่น้อยกว่า 4,500 ANSI Lumens วัดตามมาตรฐาน ISO21118 ใน Normal Mode หรือ

Eco Mode Off

2.6. Contrast Ratio ไม่น้อยกว่า 15,000 : 1

2.7. มีระบบปรับภาพ Keystone ที่ระดับ Vertical ไม่น้อยกว่าหรือเท่ากับ +/- 25 องศา

2.8. ค่า Throw Ratio ครอบคลุม 1.40 – 1.64 : 1

2.9. ช่วงฉายภาพครอบคลุมขนาด 50 - 280 นิ้ว

2.10. มีช่องรับสัญญาณภาพแบบ RGB ไม่น้อยกว่า 1 ช่อง

2.11. มีช่องรับสัญญาณภาพ HDMI ไม่น้อยกว่า 2 ช่อง

2.12. มีช่อง LAN Network

2.13. มีช่องสัญญาณเสียงออกไม่น้อยกว่า 1 ช่อง

2.14. มีน้ำหนักไม่เกิน 5.5 กิโลกรัม

2.15. อายุการใช้งานแหล่งกำเนิดแสงไม่น้อยกว่า 20,000 ชั่วโมงที่ความสว่างสูงสุดของเครื่อง

2.16. รับประกันแหล่งกำเนิดแสงไม่น้อยกว่า 3 ปีหรือ 12,000 ชั่วโมง ใดๆอย่างหนึ่งถึงก่อน

3. เงื่อนไขเฉพาะ

3.1. อุปกรณ์เสริม (ต้องแนบเอกสารระบุยี่ห้อรุ่นคุณสมบัติอย่างชัดเจน)

3.1.1. สายสัญญาณภาพ HDMI: เป็นสายสัญญาณ HDMI สำเร็จรูปคุณภาพดี, รองรับความละเอียดไม่น้อยกว่า 4096 x 2160 @60Hz ในความยาวสายไม่เกิน 5 เมตร, รองรับความละเอียดไม่น้อยกว่า 4096 x 2160 @30Hz สำหรับสายที่มีความยาวมากกว่า 5 เมตร, ขนาดสายนำสัญญาณไม่น้อยกว่า 30 AWG, วัสดุตัวนำสัญญาณ Tinned Copper หรือดีกว่า, มีการชุบหรือเคลือบขั้วนำสัญญาณด้วย ทอง, มีชีลด์ป้องกันสัญญาณแบบ Aluminum Foil หรือดีกว่า (สำหรับกรณีใช้เดินในระบบผู้ติดตั้งต้องคำนวณให้ระยะสายระหว่าง Inlet และ/หรือระหว่างอุปกรณ์ให้มีความพอดีไม่ยาวเกินความจำเป็น) และส่งมอบสายต่างหากอีกดังนี้

3.1.1.1. ยาวไม่น้อยกว่า 1.8 เมตร จำนวน 10 เส้น

3.1.1.2. ยาวไม่น้อยกว่า 5.0 เมตร จำนวน 25 เส้น

3.1.1.3. ยาวไม่น้อยกว่า 10 เมตร จำนวน 25 เส้น

3.1.2. สาย LAN และหัว RJ-45 (สำหรับเดินในระบบ) : เป็นสาย F/UTP หรือดีกว่า ประเภท CAT6 หรือดีกว่า ขนาดสายนำสัญญาณไม่น้อยกว่า 23 AWG แบบ Solid Bare Copper, เปลือกหุ้มทำจากวัสดุ PVC หรือ PE, Impedance: $100 \pm 5 \Omega$, 1 MHz to 600 MHz หรือดีกว่า และต่อกับหัว RJ-45 มาตรฐาน CAT6 หรือดีกว่า แบบ Shield และ ปลั๊กบูทส์ เป็นผลิตภัณฑ์ที่มีเครื่องหมายการค้าเดียวกับสาย LAN และส่งมอบต่างหากอีกดังนี้

3.1.2.1. สาย LAN พร้อมเข้าหัว RJ-45 ความยาวไม่น้อยกว่า 25 เมตร จำนวน 2 เส้น

3.1.2.2. หัว RJ-45 และ ปลั๊กบูทส์ จำนวนอย่างละ 20 อัน

3.1.3. สายสัญญาณ VGA (สำหรับเดินในระบบ): เป็นสายสัญญาณชนิดมีชีลด์ป้องกันสัญญาณรบกวน, มีแกนกลาง จำนวนไม่น้อยกว่า 3 แกนเป็นแบบ Coaxial ขนาดไม่น้อยกว่า 28 AWG และ จำนวนไม่น้อยกว่า 4 แกนเป็นแบบ Control wires ขนาดไม่น้อยกว่า 24 AWG

3.1.4. สายนำสัญญาณเสียง BALANCE (สำหรับเดินในระบบ): ขนาดสายนำสัญญาณหน้าตัดรวมไม่น้อยกว่า 24 AWG แบบ Star Quad ชีลด์แบบ Braided Shield หรือ Served Shield เข้าหัวหรือขั้วต่อตามการใช้งาน โดยขั้วต่อสัญญาณต้องให้คณะกรรมการตรวจรับพัสดุเห็นชอบก่อนดำเนินการ

3.1.5. HDMI Splitter 1 Input 4 Output: เป็นเครื่องกระจายสัญญาณ HDMI แบบ เข้า 1 ออก 4 รองรับความละเอียดไม่น้อยกว่า 4096 X 2160 @ 60Hz (4:2:0), รองรับ Max Data Rate ไม่น้อยกว่า 10.2 Gbps (3.4 Gbps Per Lane), รองรับ HDMI (3D, Deep Color), HDCP หรือดีกว่าและเป็นผลิตภัณฑ์ที่มีเครื่องหมายการค้าเดียวกับรายการที่ 3.1.1 จำนวน 3 ตัวต่อโปรเจคเตอร์ 28 เครื่อง

3.1.6. แผงรับ-ส่งสัญญาณ HDMI ผ่านสาย Twist pair (Wall Plate): เป็นเครื่องรับ-ส่งสัญญาณ HDMI ผ่านสาย Twist pair สำหรับการติดตั้งกับผนังหรือกำแพง (Wall Plate) สามารถส่งสัญญาณภาพได้ระยะทางไม่น้อยกว่า 40 เมตร ที่ความละเอียด 1080P@60Hz หรือดีกว่า, รองรับ HDMI (3D, Deep Color), HDCP, มีค่า Max Data Rate ไม่น้อยกว่า 6.75 Gbps (2.225 Gbps Per Lane), สามารถส่งกำลังไฟจากด้านตัวรับหรือตัวส่งก็ได้(เสียบอะแดปเตอร์จ่ายไฟเพียงด้านเดียวได้) หรือดีกว่าและเป็นผลิตภัณฑ์ที่มีเครื่องหมายการค้าเดียวกับรายการที่ 3.1.1 พร้อมติดตั้งตามแบบที่หน่วยงานกำหนด จำนวน 14 ชุดต่อโปรเจคเตอร์ 28 เครื่อง

3.1.7. เครื่องรับ-ส่งสัญญาณ HDMI ผ่านสาย Twist pair :เป็นเครื่องรับ-ส่งสัญญาณ HDMI ผ่านสาย Twist pair สามารถส่งสัญญาณภาพได้ระยะทางไม่น้อยกว่า 40 เมตรที่ความละเอียด 4K30Hz และระยะทางไม่น้อยกว่า 50 เมตรที่ความละเอียด 1080P หรือดีกว่า, เครื่องส่งสัญญาณมีช่อง HDMI Output ไม่น้อยกว่า 1 ช่อง, รองรับ HDMI (3D, Deep Color), HDCP, มีค่า Max Data Rate ไม่น้อยกว่า 10.2 Gbps (3.4 Gbps Per Lane), มีฟังก์ชันรองรับ POC (Power over Copper) หรือ power over twisted pair หรือดีกว่า สามารถส่งกำลังไฟจากเครื่องรับและ/หรือเครื่องส่งให้กันได้ (เสียบอะแดปเตอร์จ่ายไฟเพียงเครื่องเดียวให้ทำงานได้) หรือดีกว่าและเป็นผลิตภัณฑ์ที่มีเครื่องหมายการค้าเดียวกับรายการที่ 3.1.1 จำนวน 4 ชุดต่อโปรเจคเตอร์ 28 เครื่อง

3.1.8. HDMI Repeater : เป็นอุปกรณ์ขยายสัญญาณ HDMI ให้เชื่อมต่อได้ไกลขึ้น รองรับสัญญาณภาพ HDMI ความละเอียด 4K@60Hz ได้ไกล 25 เมตร, 4K@30Hz ได้ไกล 30 เมตร และ Full HD 1080p ได้ไกล 40 เมตร (20m INPUT+20m OUTPUT), รองรับ Bandwidth 18Gbps, รองรับ 3D Video, CEC Pass-Through, รองรับมาตรฐาน HDCP2.2, ไม่ต้องใช้ไฟเลี้ยงจากหม้อแปลง, หรือดีกว่า จำนวน 5 ตัวต่อโปรเจคเตอร์ 28 เครื่อง

3.1.9. HDMI Switch : เป็นเครื่องเลือกสัญญาณ HDMI แบบเข้า 4 ออก 1 หรือดีกว่า รองรับความละเอียด ไม่น้อยกว่า 4096 X 2160 @ 60Hz (4:4:4), รองรับ Max Data Rate ไม่น้อยกว่า 18 Gbps (6 Gbps Per Lane), รองรับการเชื่อมต่อแบบ RS-232, รองรับ HDMI (3D, Deep Color), HDCP2.2 หรือดีกว่าและเป็นผลิตภัณฑ์ที่มีเครื่องหมายการค้าเดียวกับรายการที่ 3.1.1 จำนวน 2 ตัวต่อโปรเจคเตอร์ 28 เครื่อง

3.1.10. กระเป๋าใส่เครื่องมัลติมีเดียโปรเจคเตอร์ (Soft case) เป็นยี่ห้อเดียวกับเครื่องมัลติมีเดียโปรเจคเตอร์ กรณีที่ไม่สามารถหากระเป๋าเครื่องมัลติมีเดียโปรเจคเตอร์ที่เป็นยี่ห้อเดียวกันกับเครื่องมัลติมีเดียโปรเจคเตอร์ได้ อนุโลมให้เป็นกระเป๋าใส่เครื่องมัลติมีเดียโปรเจคเตอร์ยี่ห้ออื่นได้ แต่ต้องมีขนาดพอดีกับตัวเครื่องมีวัสดุบุกันกระแทก และมีช่องเก็บสายไฟและสายสัญญาณ ทั้งนี้ต้องให้คณะกรรมการตรวจรับพัสดุพิจารณาก่อน จำนวน 5 ใบต่อโปรเจคเตอร์ 28 เครื่อง

3.2. ดำเนินการรื้อถอดอุปกรณ์ติดตั้งเดิมรวมทั้งสายสัญญาณและสายไฟฟ้าของเดิมออกทั้งหมด(ถ้ามีหรือตามที่หน่วยงานกำหนด) และดำเนินการติดตั้งมัลติมีเดียโปรเจคเตอร์ (ข้อที่ 2) แบบแขวนพร้อมเดินสายสัญญาณภาพต่างๆ ตามข้อ 3.1 ไปยังจุด Inlet ติดผนัง ได้แก่ RGB x 1, Wall Plate HDMI twist pair (ตามข้อที่ 3.1.6) x 1, RCA Stereo(Audio Out) x 1, สาย Power x 1, ติดตั้งเบรกเกอร์ปิด/เปิด พร้อมไฟสัญญาณ (Signal Lamp) x 1 เตารับไฟฟ้า และต่อระบบภาพตามแบบที่หน่วยงานกำหนด จำนวน 7 ห้อง ดังนี้

3.2.1. ห้องบรรยายพิธีฐิต์ ต้นสักจา อาคารเรียนสุติศาสตร์ ชั้น 1 จำนวน 1 ชุด

3.2.2. ห้องประชุมมหิตลาการสมเด็จพระราชปิตุจฉา อาคารมหิตลาการสมเด็จพระราชปิตุจฉา ชั้น 2

จำนวน 1 ชุด

3.2.3. ห้อง 621 อาคารผู้ป่วยนอก ชั้น 6 จำนวน 1 ชุด

3.2.4. ห้องประชุมชั้น 12 ศูนย์วิจัยการแพทย์ศิริราช อาคารเฉลิมพระเกียรติ ๘๐ พรรษา ๕ ธันวาคม

๒๕๕๐ (SIMR) ชั้น 12 จำนวน 1 ชุด

3.2.5. ห้องประชุมปาลวัฒน์วิไชย 2 (627) อาคารอดุลยเดชวิกรม ชั้น 6 จำนวน 1 ชุด

3.2.6. ห้อง 448 อาคารอดุลยเดชวิกรม ชั้น 4 จำนวน 1 ชุด

3.2.7. ห้อง 449 อาคารอดุลยเดชวิกรม ชั้น 4 จำนวน 1 ชุด

3.3. ดำเนินการติดตั้งมัลติมีเดียโปรเจคเตอร์ (ข้อที่ 2) แบบแขวนพร้อมเดินสายสัญญาณภาพต่างๆ ไปยังจุด Inlet ติดผนัง ได้แก่ Wall Plate HDMI twist pair (ตามข้อที่ 3.1.6) x 1, RCA Stereo(Audio Out) x 1, ดำเนินการร้อยถอดสายไฟ เบรกเกอร์ เต้ารับไฟฟ้า เดิมส่งคืนหน่วยงาน, ติดตั้งเบรกเกอร์ปิด/เปิด พร้อมไฟสัญญาณ (Signal Lamp) x 1 เต้ารับไฟฟ้า และต่อระบบภาพร่วมกับสายสัญญาณภาพชุดเดิมตามแบบที่หน่วยงานกำหนด จำนวน 3 ห้อง ดังนี้

3.3.1. ห้องประเสริฐ กังสดาลย์ (PK1) อาคารธนาคารไทยพาณิชย์ ชั้น 2 จำนวน 1 ชุด

3.3.2. ห้องประเสริฐ กังสดาลย์ (PK2) อาคารธนาคารไทยพาณิชย์ ชั้น 2 จำนวน 1 ชุด

3.3.3. ห้องประเสริฐ กังสดาลย์ (PK3) อาคารธนาคารไทยพาณิชย์ ชั้น 2 จำนวน 1 ชุด

3.4. ดำเนินการติดตั้งมัลติมีเดียโปรเจคเตอร์ (ข้อที่ 2) แบบแขวนพร้อมเดินสายสัญญาณภาพต่างๆ ไปยังจุด Inlet ติดผนัง ได้แก่ Wall Plate HDMI twist pair (ตามข้อที่ 3.1.6) x 1, และต่อระบบภาพร่วมกับสายสัญญาณภาพชุดเดิมตามแบบที่หน่วยงานกำหนด จำนวน 4 ห้อง ดังนี้

3.4.1. ห้องคอมพิวเตอร์ 2 (1407) อาคารศรีสวรินทิรา ชั้น 14 จำนวน 1 ชุด

3.4.2. ห้อง 616 อาคารศรีสวรินทิรา ชั้น 6 จำนวน 1 ชุด

3.4.3. ห้องประชุมงานกิจการนักศึกษา อาคารศรีสวรินทิรา ชั้น 3 จำนวน 1 ชุด

3.4.4. ห้อง 2/1 อาคารเจ้าฟ้ามหาจักรี ชั้น 12 จำนวน 1 ชุด

3.5. ดำเนินการติดตั้งเครื่องมัลติมีเดียมัลติมีเดียโปรเจคเตอร์ (ข้อที่ 2) ดำเนินการติดตั้งแบบแขวนโดยต้องติดตั้งร่วมกับสายสัญญาณภาพชุดเดิมตามแบบที่หน่วยงานกำหนด จำนวน 4 ห้องดังนี้

3.5.1. ห้องบรรยาย 2 อาคารศรีสังวาลย์ใหญ่ ชั้น 8 จำนวน 1 ชุด

3.5.2. ห้องธรรมานามัย อาคารปิยมหาราชการุณย์ ชั้น 7 จำนวน 1 ชุด

3.5.3. ห้อง 728 อาคารศรีสวรินทิรา ชั้น 7 จำนวน 1 ชุด

3.5.4. ห้อง 729 อาคารศรีสวรินทิรา ชั้น 7 จำนวน 1 ชุด

(ลงชื่อ)..... *ML.*ประธานกรรมการ

(รองศาสตราจารย์ นายแพทย์ตรีภพ เลิศบรรณพงษ์)

รองคณบดีฝ่ายการศึกษาก่อนปริญญา

ลงชื่อ..... *[Signature]*กรรมการ

(นายสมบูรณ์ อุ่นเป็ย)

หัวหน้างานธุรการและสนับสนุน ฝ่ายการศึกษา

ลงชื่อ..... *[Signature]*กรรมการ

(นายชินนทร์ ปิ่นแก้ว)

นักวิชาการโสตทัศนศึกษา

ลงชื่อ..... *[Signature]*กรรมการ

(นายสมคะเน สิทธิเสื่อ)

นักวิชาการโสตทัศนศึกษา

หลักเกณฑ์การพิจารณา
เครื่องมัลติมีเดียโปรเจคเตอร์ระบบเลเซอร์พร้อมติดตั้ง
แขวงศิริราช เขตบางกอกน้อย กรุงเทพมหานคร จำนวน 28 เครื่อง
ฝ่ายการศึกษา คณะแพทยศาสตร์ศิริราชพยาบาล

1. หลักเกณฑ์การพิจารณา

ใช้หลักเกณฑ์ราคาประกอบเกณฑ์อื่น ประกอบด้วย

เกณฑ์ราคา	กำหนดน้ำหนักร้อยละ	40
เกณฑ์อื่น	กำหนดน้ำหนักร้อยละ	60
ประกอบด้วย		
• ข้อเสนอด้านเทคนิค	กำหนดน้ำหนักร้อยละ	35
• บริการหลังการขาย	กำหนดน้ำหนักร้อยละ	25

2.1 ข้อเสนอด้านเทคนิคหรือข้อเสนออื่นๆ (น้ำหนักร้อยละ 35) ประกอบด้วย

- (1) ค่าความละเอียด (Native Resolution) ร้อยละ 5
- (2) ค่าความส่องสว่าง (Normal Mode หรือ Eco Mode Off ตามมาตรฐาน ISO 21118) ร้อยละ 30

2.1.1 ค่าความละเอียด (Native Resolution) ให้น้ำหนักร้อยละ 5

ความสามารถ	คะแนน
เท่ากับหรือสูงกว่าระดับ WUXGA (1,920 x 1,200)	100 คะแนน

2.1.2 ค่าความส่องสว่าง (Normal Mode หรือ Eco Mode Off ตามมาตรฐาน ISO21118)

ให้น้ำหนักร้อยละ 30

ความสามารถ	คะแนน
เท่ากับ 4,501 - 4,800 ANSI Lumens	50 คะแนน
เท่ากับ 4,801 - 5,000 ANSI Lumens	75 คะแนน
มากกว่า 5,000 ANSI Lumens	100 คะแนน

2.2 บริการหลังการขาย (น้ำหนักร้อยละ 25) ประกอบด้วย

- (1) ระยะเวลารับประกันคุณภาพหลังการขาย ร้อยละ 15
- (2) ระยะเวลารับประกันแหล่งกำเนิดแสง ร้อยละ 10

2.2.1 ระยะเวลารับประกันคุณภาพหลังการขาย ให้น้ำหนักร้อยละ 15

เงื่อนไข	คะแนน
ระยะเวลาการรับประกันความชำรุดบกพร่อง 4 ปี	50 คะแนน
ระยะเวลาการรับประกันความชำรุดบกพร่อง 5 ปี	75 คะแนน
ระยะเวลาการรับประกันความชำรุดบกพร่อง 6 ปีหรือมากกว่า	100 คะแนน

2.2.2 ระยะเวลารับประกันแหล่งกำเนิดแสง ร้อยละ 10

เงื่อนไข	คะแนน
รับประกัน 20,000 ชั่วโมง และ 3 ปี (ระยะเวลาอย่างใดอย่างหนึ่งถึงก่อน)	25 คะแนน
รับประกัน 25,000 ชั่วโมง และ 4 ปี (ระยะเวลาอย่างใดอย่างหนึ่งถึงก่อน)	50 คะแนน
รับประกัน 30,000 ชั่วโมง และ 5 ปี (ระยะเวลาอย่างใดอย่างหนึ่งถึงก่อน)	75 คะแนน
รับประกัน 35,000 ชั่วโมง และ 6 ปี หรือมากกว่า (ระยะเวลาอย่างใดอย่างหนึ่งถึงก่อน)	100 คะแนน

วิธีการประเมินหรือการให้คะแนน พิจารณาให้คะแนนจากเอกสารที่ผู้ยื่นข้อเสนอยื่นมา

ลงชื่อ.....^{M2}.....ประธานกรรมการ
(รองศาสตราจารย์ นายแพทย์ตรีภพ เลิศบรรณพงษ์)
รองคณบดีฝ่ายการศึกษาก่อนปริญญา

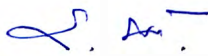
ลงชื่อ..........กรรมการ
(นายสมนุรณ สุ้นเปี้ย)
หัวหน้างานธุรการและสนับสนุน ฝ่ายการศึกษา

ลงชื่อ..........กรรมการ
(นายชินนิตร์ ปิ่นแก้ว)
นักวิชาการโสตทัศนศึกษา

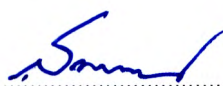
ลงชื่อ..........กรรมการ
(นายสมคะเน สิทธิเสื่อ)
นักวิชาการโสตทัศนศึกษา



มหาวิทยาลัยมหิดล
คณะแพทยศาสตร์ศิริราชพยาบาล

เครื่องมือที่มีเดียโปรเจคเตอร์ระบบเลเซอร์พร้อมติดตั้ง
แขวงศิริราช เขตบางกอกน้อย กรุงเทพมหานคร
จำนวน 28 เครื่อง

ฝ่ายการศึกษา

คณะแพทยศาสตร์ศิริราชพยาบาล มหาวิทยาลัยมหิดล

รายละเอียดประกอบแบบติดตั้ง

สัญลักษณ์	ความหมาย
	เก้าอี้
	VGA INLET/ VGA OUTLET
	HDMI INLET
	VGA / HDMI(Transmitting / Receiver)
	HDMI & VGA HDBaseT (T)
	Projector
	Circuit breaker
	Projection screen
	สาย VGA / HDMI / CAT6
	พรมปูมเนียม
	TV
	VGA / HDMI Splitter
	Rack

สถานที่ติดตั้ง
1. ภาควิชาวิศวกรรมเครื่องกล อาคารเรียนวิศวกรรมศาสตร์ ชั้น 1 ห้องบรรยายพิเศษ ต้นสักจา จำนวน 1 ชุด
2. สถานเทคโนโลยีการศึกษานพวิทยศาสตร์ ศรีสวรินทรา ชั้น 14 ห้อง 1407 จำนวน 1 ชุด
3. ภาควิชาอายุรศาสตร์ ตึกธนาคารไทยพาณิชย์ ชั้น 2 ห้องประเสริฐ กังสดาลัย (PK1) จำนวน 1 ชุด
4. ภาควิชาอายุรศาสตร์ ตึกธนาคารไทยพาณิชย์ ชั้น 2 ห้องประเสริฐ กังสดาลัย (PK2) จำนวน 1 ชุด
5. ภาควิชาอายุรศาสตร์ ตึกธนาคารไทยพาณิชย์ ชั้น 2 ห้องประเสริฐ กังสดาลัย (PK3) จำนวน 1 ชุด
6. งานกิจการนักศึกษา อาคารศรีสวรินทรา ชั้น 3 ห้องประชุมงานกิจการนักศึกษา จำนวน 1 ชุด
7. งานกิจการนักศึกษา หอมนิตลาคารสมเด็จพระราชปิตุจฉา ชั้น 2 ห้องประชุมมนิตลาคารสมเด็จพระราชปิตุจฉาจำนวน 1 ชุด
8. ภาควิชาภูมิภาควิทยาศาสตร์ เจ้าฟ้า 12 ห้อง 2/1 จำนวน 1 ชุด
9. ภาควิชาสัตวศาสตร์ ตึกศรีสังวาลย์ใหญ่ ชั้น 8 ห้องบรรยาย 2 จำนวน 1 ชุด
10. สถานการณ์แพทย์แผนไทยประยุกต์ SIPH ชั้น 7 ห้องธรรมานามัย จำนวน 1 ชุด
11. งานการพยาบาลตรวจรักษาผู้ป่วยนอก ตึกผู้ป่วยนอก (OPD) ชั้น 6 ห้อง 621 จำนวน 1 ชุด
12. ฝ่ายวิจัย อาคารเฉลิมพระเกียรติ ๘๐ พรรษา ๕ ธันวาคม ๒๕๕๐ (SiMR) ชั้น 12 จำนวน 1 ชุด
13. ฝ่ายการศึกษา ตึกอดุลยเดชวิกรม ชั้น 6 ห้อง 627 จำนวน 1 ชุด
14. ฝ่ายการศึกษา ตึกอดุลยเดชวิกรม ชั้น 4 ห้อง 448 จำนวน 1 ชุด
15. ฝ่ายการศึกษา ตึกอดุลยเดชวิกรม ชั้น 4 ห้อง 449 จำนวน 1 ชุด
16. ฝ่ายสารสนเทศ อาคารศรีสวรินทรา ชั้น 6 ห้อง 616 จำนวน 1 ชุด
17. ฝ่ายสารสนเทศ อาคารศรีสวรินทรา ชั้น 7 ห้อง 728 จำนวน 1 ชุด
18. ฝ่ายสารสนเทศ อาคารศรีสวรินทรา ชั้น 7 ห้อง 729 จำนวน 1 ชุด

MD.

(Handwritten signature)

 มหาวิทยาลัยมหิดล คณะแพทยศาสตร์ศิริราชพยาบาล	ฝ่ายการศึกษา คณะแพทยศาสตร์ศิริราชพยาบาล มหาวิทยาลัยมหิดล	Drawing by <i>(Handwritten name)</i>
	แบบงานติดตั้งเครื่องฉายภาพโปรเจคเตอร์ งบประมาณปี 2568	Checked by <i>(Handwritten name)</i> Approved by <i>(Handwritten name)</i> PWD 2 OF 16

ภาควิชาสถิติศาสตร์-นรีเวชวิทยา อาคารเรียนสถิติศาสตร์ ชั้น 1 ห้องบรรยายพิสิฐ ดันสังจา

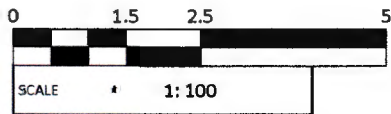
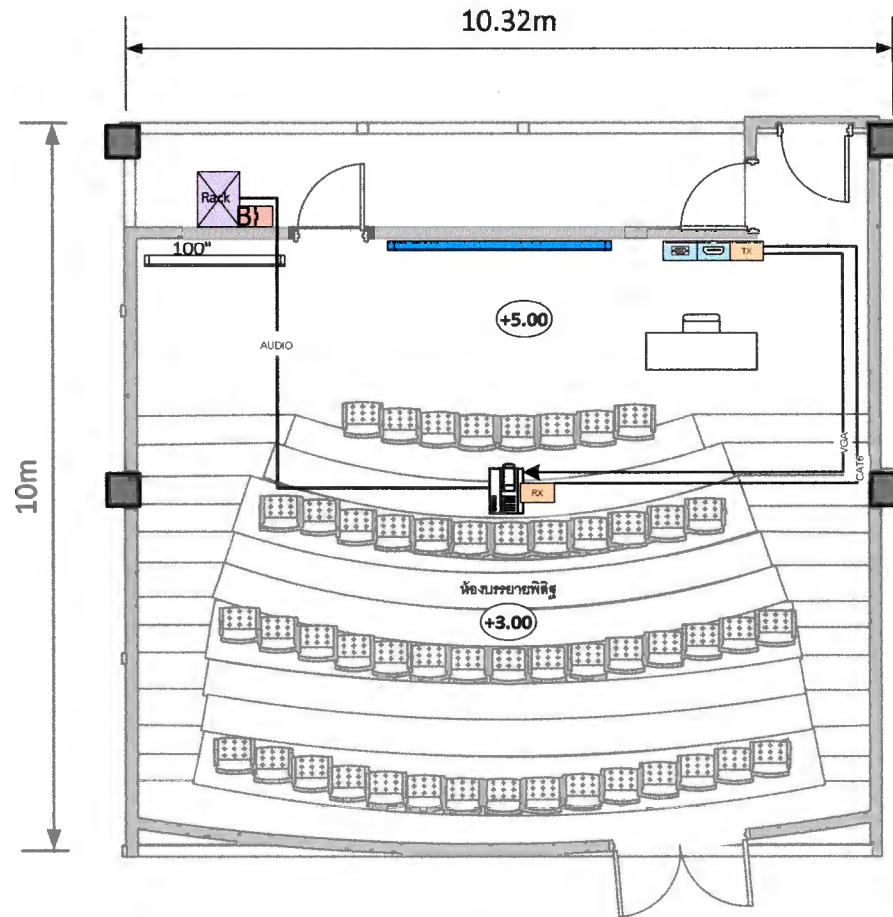

MR.
[Handwritten signature]

 มหาวิทยาลัยมหิดล คณะแพทยศาสตร์ศิริราชพยาบาล	ฝ่ายการศึกษา คณะแพทยศาสตร์ศิริราชพยาบาล มหาวิทยาลัยมหิดล	
	แผนงานจัดตั้งห้องเรียนจากภาพไปรษณีย์ งบประมาณปี 2558 ภาควิชาหน่วยงาน ภาควิชาสถิติศาสตร์-นรีเวชวิทยา ตึก/อาคาร อาคารเรียนสถิติศาสตร์ ชั้น 1 ห้องบรรยายพิสิฐ ดันสังจา	Drawing by ชญภัทรมณี คู่มอง Checked by จนิษฐ์ ปิ่นแก้ว Approved by สมบูรณ์ งามนิยม PAGE 3 OF 16

สถานเทคโนโลยีการศึกษาแพทยศาสตร์ อาคารศรีสวรินทิรา ชั้น 14 ห้อง 1407 (ห้องปฏิบัติการคอมพิวเตอร์ 2)

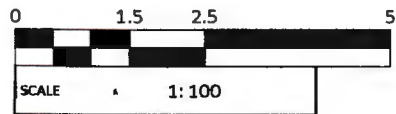
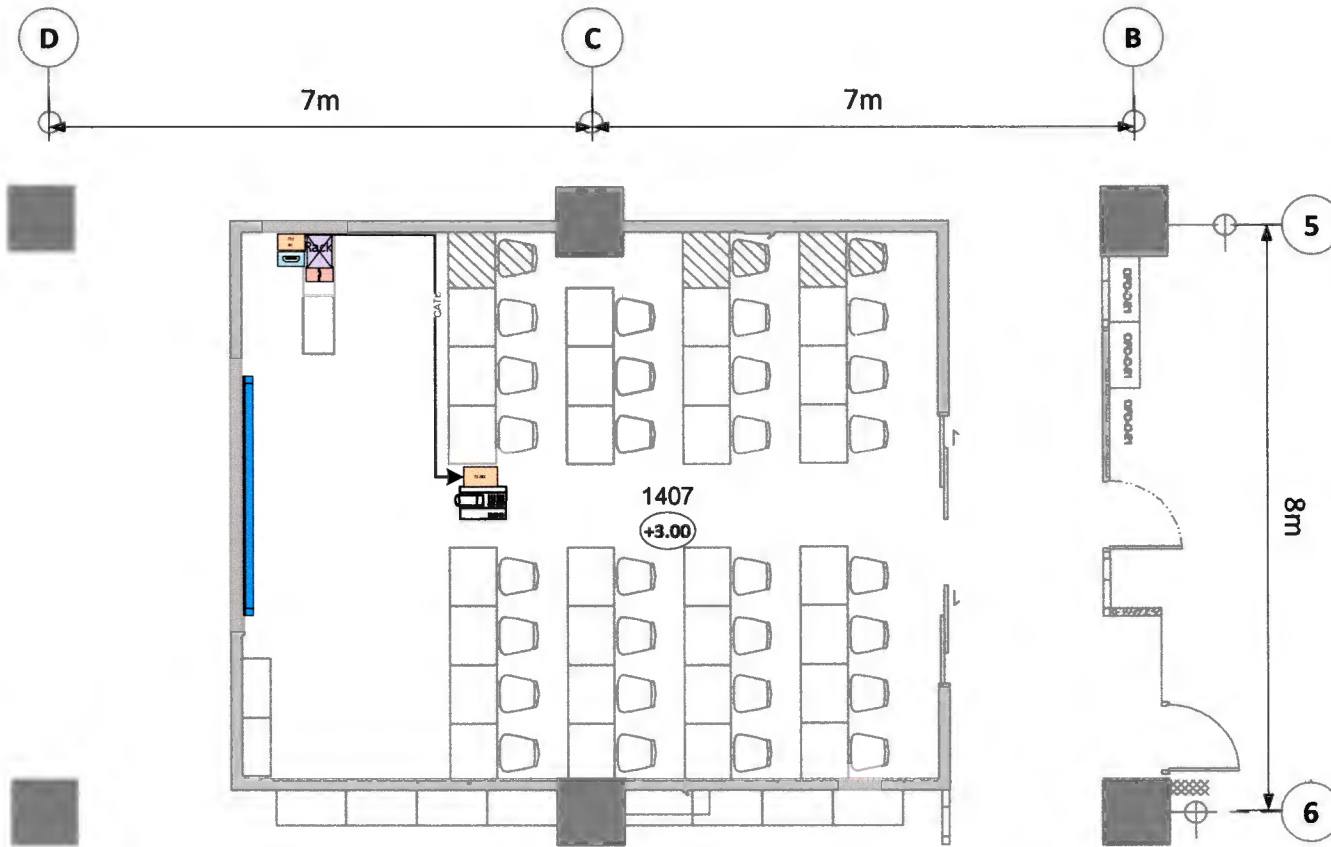

MR.
[Handwritten signature]

 มหาวิทยาลัยมหิดล คณะแพทยศาสตร์ศรีรามาธิบดี	ฝ่ายการศึกษา คณะแพทยศาสตร์ศิริราชพยาบาล มหาวิทยาลัยมหิดล	Drawing by อรุณรัตน์ สุ่มทอง Checked by ชรินทร์ ปิ่นแก้ว Approved by อนุวัฒน์ ชูเนียบ PAGE 4 OF 16
	หมายเหตุ: ผลิตขึ้นเพื่อใช้งานภายในโครงการแพทย์ ประจำปี 2568 ภาควิชาคอมพิวเตอร์ สถานเทคโนโลยีการศึกษาแพทยศาสตร์ ชั้น 14 อาคารศรีสวรินทิรา ชั้น 14 ห้อง 1407 (ห้องปฏิบัติการคอมพิวเตอร์ 2)	

ภาควิชาวิศวกรรมศาสตร์ ศึกษานาคารไทยพาณิชย์ ชั้น 2 ห้อง ประเสริฐ ภัทสดาชัย (PK1),(PK2),(PK3)

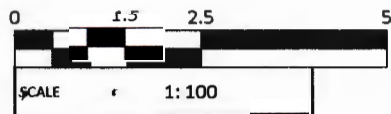
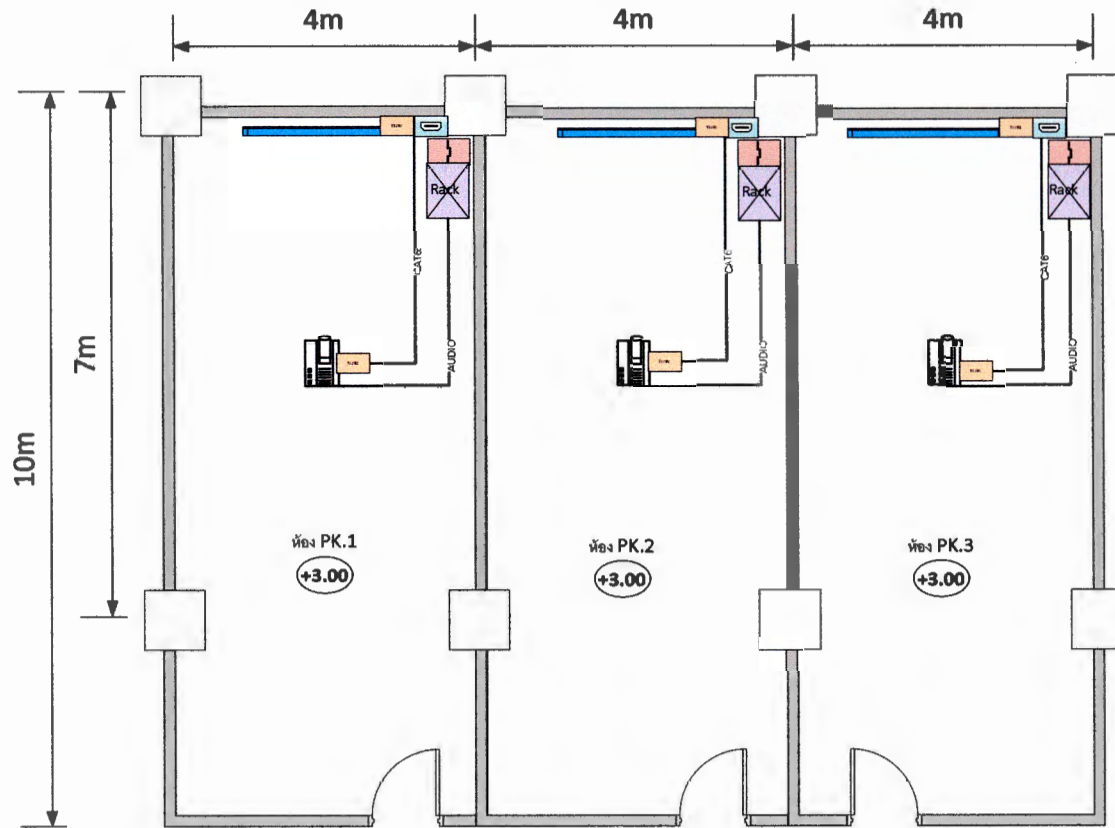

ML
[Handwritten signature]

 มหาวิทยาลัยมหิดล คณะแพทยศาสตร์ศิริราชพยาบาล	ฝ่ายการศึกษา คณะแพทยศาสตร์ศิริราชพยาบาล มหาวิทยาลัยมหิดล	
	หมายเหตุ: สืบค้นจากภาพแปลนเดิมปี 2568 ภาควิชาวิศวกรรมศาสตร์ ศึกษานาคารไทยพาณิชย์ ชั้น 2 ห้อง ประเสริฐ ภัทสดาชัย (PK1),(PK2),(PK3)	Drawing by: อรุณรัตน์ คุ้มทอง Checked by: ชรินทร์ ปิ่นแก้ว Approved by: อรุณรัตน์ คุ้มทอง PAGE: 5 OF 16

งานกิจการนักศึกษา อาคารศรีสวรินทิรา ชั้น 3 ห้องประชุมงานกิจการนักศึกษา

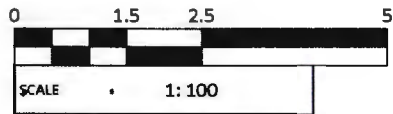
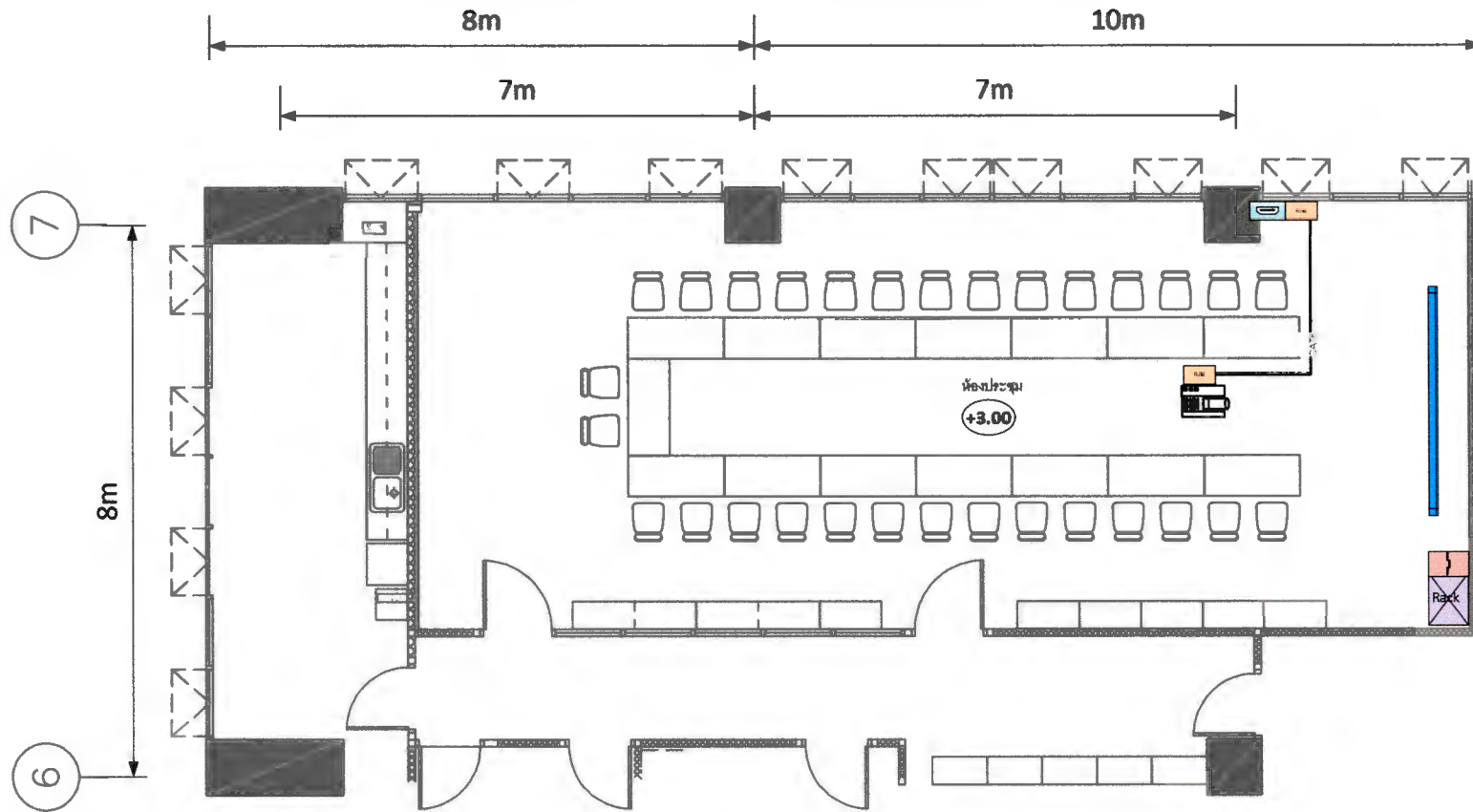

Handwritten signature and initials in blue ink.

 มหาวิทยาลัยมหิดล คณะแพทยศาสตร์ศิริราชพยาบาล	ฝ่ายการศึกษา คณะแพทยศาสตร์ศิริราชพยาบาล มหาวิทยาลัยมหิดล	
	แผนงานศิลปวัฒนธรรมจากภาพไปจนถึงงานประติมากรรม 2568 ภาควิชาหน่วยงาน งานกิจการนักศึกษา ตึกอาคาร อาคารศรีสวรินทิรา ชั้น 3 ห้องประชุมงานกิจการนักศึกษา	Drawing by อนุศักดิ์ คุ้มทอง Checked by ชรินทร์ ปิ่นแก้ว Approved by อนุศักดิ์ คุ้มทอง PAGE 6 OF 16

งานกิจการนักศึกษา หอมหิตดาการสมเด็จพระราชปิตุจจา ชั้น2 ห้องประชุมหิตดาการสมเด็จพระราชปิตุจจา

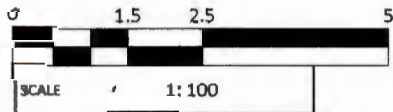
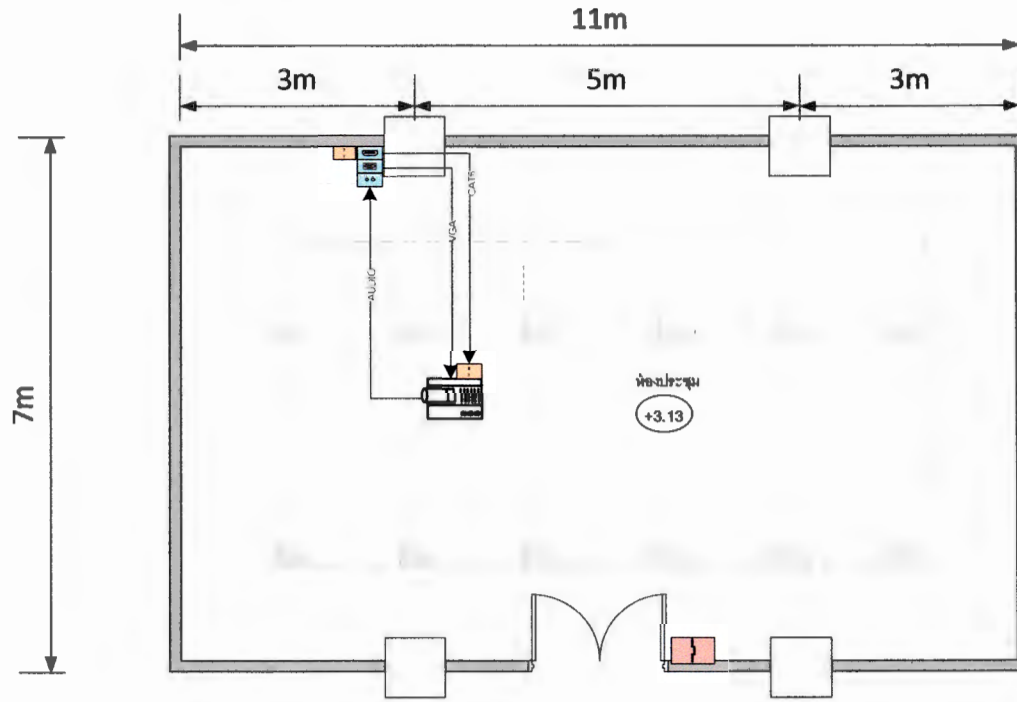

M2.
[Handwritten signature]

 มหาวิทยาลัยมหิดล คณะแพทยศาสตร์โรงพยาบาลรามาธิบดี	ฝ่ายการศึกษา คณะแพทยศาสตร์โรงพยาบาลรามาธิบดี มหาวิทยาลัยมหิดล	
	แผนงานพัฒนาระบบงานจากเทคโนโลยีสารสนเทศ ปีงบประมาณ 2565 ภาควิชาวางแผนงาน งานกิจการนักศึกษา ดึก/อาคาร หอมหิตดาการสมเด็จพระราชปิตุจจา ชั้น2 ห้องประชุมหิตดาการสมเด็จพระราชปิตุจจา	Drawing by ชญภัทรมณี คุ้มทอง Checked by ชรินทร์ ปิ่นแก้ว Approved by อนุสรณ์ ฐนนิย PAGE 7 OF 16

ภาควิชาภูมิสารสนเทศฯ ดิจิทัลมหาจักรี ชั้น 12 ห้อง 211

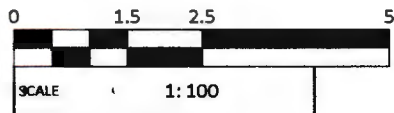
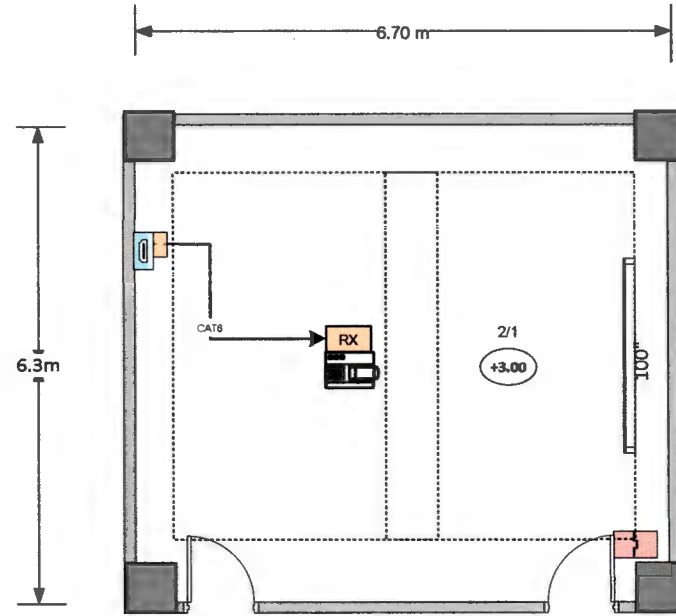

MR.

 มหาวิทยาลัยมหิดล คณะแพทยศาสตร์ศิริราชพยาบาล	ฝ่ายการศึกษา คณะแพทยศาสตร์ศิริราชพยาบาล มหาวิทยาลัยมหิดล	
	หมายเหตุ: แผนผังนี้จัดทำขึ้นจากภาพถ่ายจากโดรนปี 2568 ภาควิชาหน่วยงาน ภาควิชาภูมิสารสนเทศฯ ดิจิทัลมหาจักรี ชั้น 12 ห้อง 211	Drawing by อนุวัฒน์ คุ้มทอง Checked by ชนิษฐ์ รัตนศิริ Approved by อนุวัฒน์ คุ้มทอง
	PAGE 8 OF 16	

ภาควิชาวิศวกรรมพื้นฐ ดิศศรีสังวาลยใหญ่ ชั้น 8 ห้องบรรยาย2

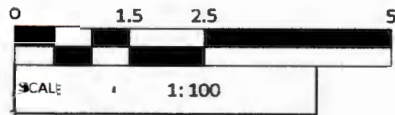
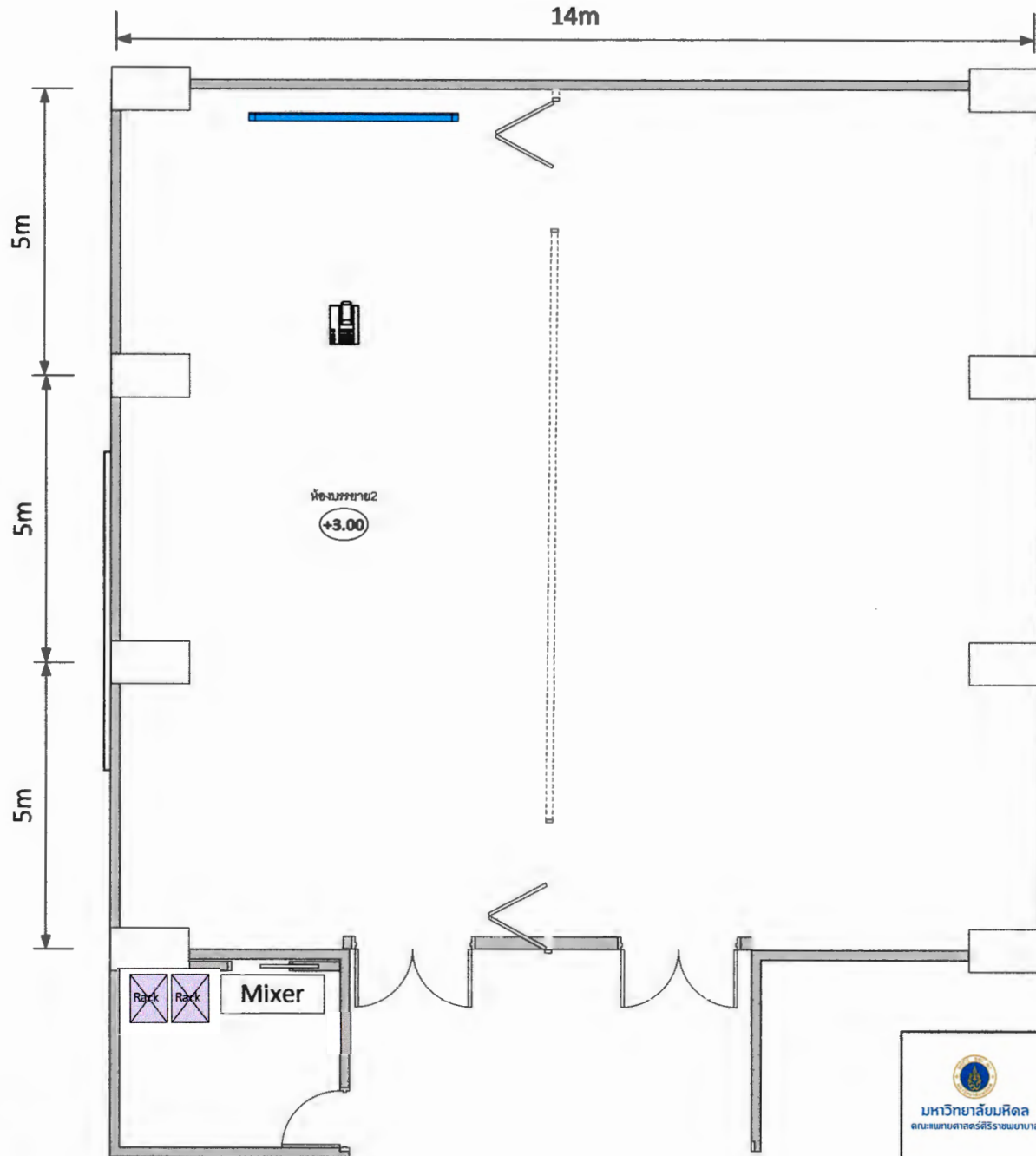

Handwritten signatures and initials in blue ink.

 มหาวิทยาลัยมหิดล คณะแพทยศาสตร์ศิริราชพยาบาล	ฝ่ายการศึกษา คณะแพทยศาสตร์ศิริราชพยาบาล มหาวิทยาลัยมหิดล	
	แบบมาตรฐานเครื่องฉายภาพไปจากเลขที่งบประมาณปี 2555	
	ภาควิชาหน่วยงาน ภาควิชาวิศวกรรมพื้นฐ ดิศศรีสังวาลยใหญ่ ชั้น 8 ห้องบรรยาย2	
	Drawing by อรุณรัตน์ คุ้มทอง	Checked by ชนิษฐ์ ปิ่นแก้ว
Approved by อรุณรัตน์ คุ้มทอง		Approved by อรุณรัตน์ คุ้มทอง
PAGE 3 OF 16		

สถานการณ์แพทย์แผนไทยประยุกต์ อาคารปิยมหาราชาภรณ์ ชั้น 7 (SiPH) ห้องธรรมานามัย

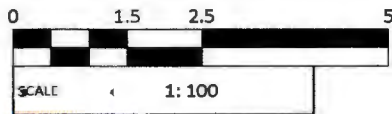
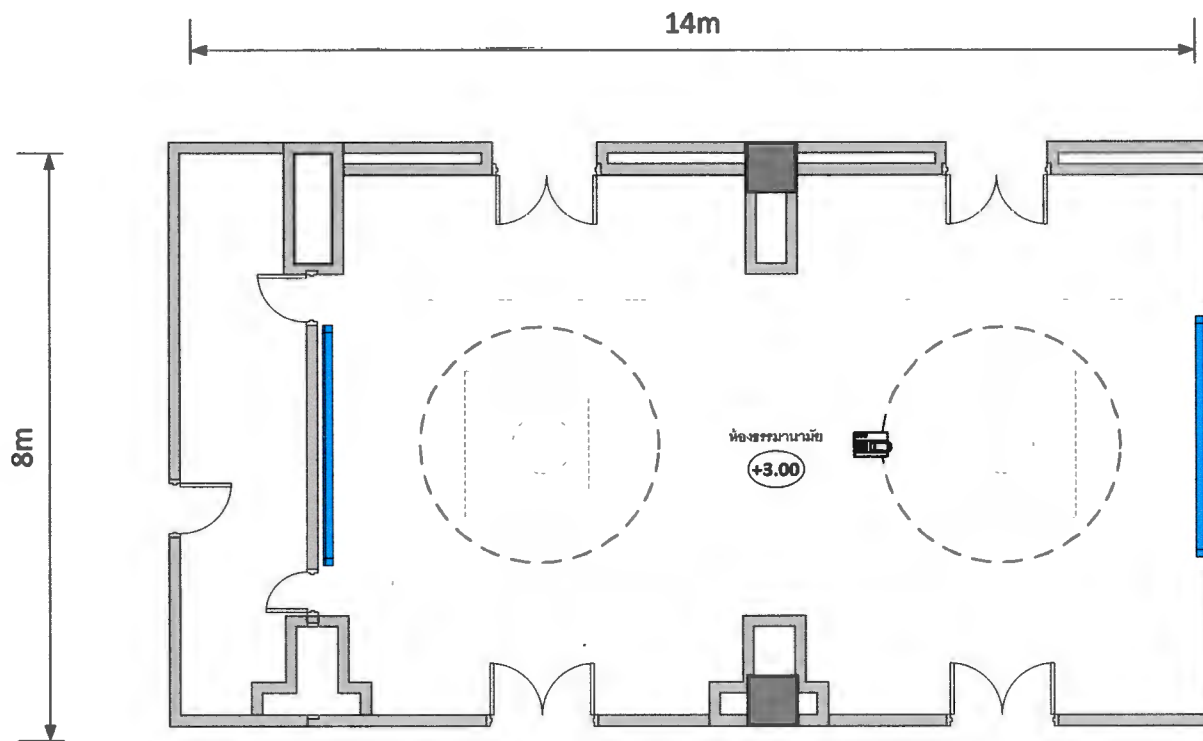

Handwritten signature and initials in blue ink.

 มหาวิทยาลัยมหิดล คณะแพทยศาสตร์ศิริราชพยาบาล	ฝ่ายการศึกษา คณะแพทยศาสตร์ศิริราชพยาบาล มหาวิทยาลัยมหิดล	
	แบบงานแปลคั้งตั้งจากภาพไปทบทอง์งปะระมาณปี 2566 ภาควิชาหน่วยงาน สถานการแพทย์แผนไทยประยุกต์ ตึกอาคาร อาคารปิยมหาราชาภรณ์ (SiPH) ชั้น 7 ห้องธรรมานามัย	Drawing by อนุศักดิ์ คุ้มทอง Checked by อนุศักดิ์ คุ้มทอง Approved by อนุศักดิ์ คุ้มทอง RACE 10 OF 16

ฝ่ายวิจัย อาคารเฉลิมพระเกียรติ ๘๐ พรรษา ๕ ธันวาคม ๒๕๕๐ (SiMR) ชั้น 12

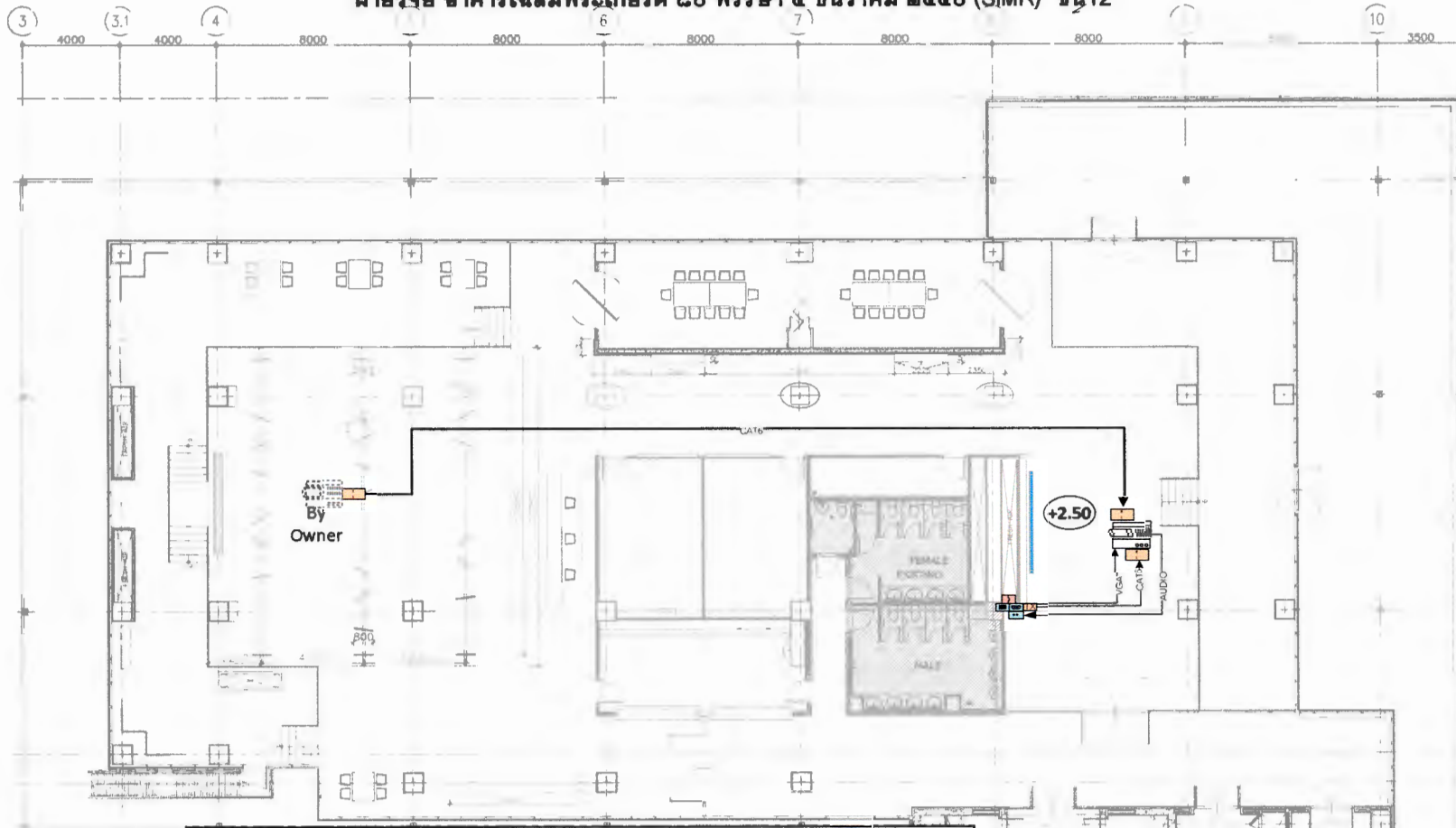

System Diagram

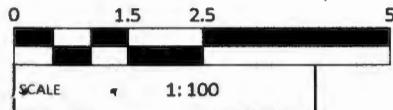
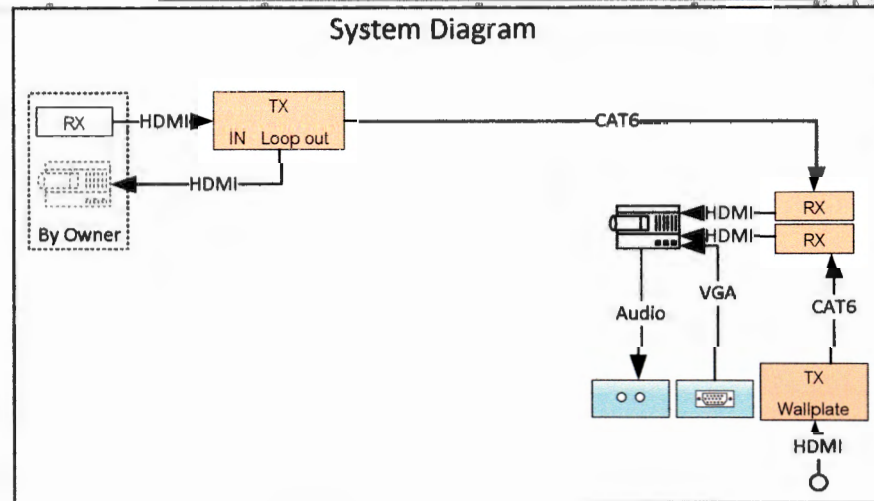

 มหาวิทยาลัยมหิดล คณะแพทยศาสตร์ศิริราชพยาบาล	ฝ่ายการศึกษา คณะแพทยศาสตร์ศิริราชพยาบาล มหาวิทยาลัยมหิดล	
	แผนงานขับเคลื่อนเชิงงานภาพไปรษณีย์ งบประมาณปี 2568 ภาควิชาหน่วยงาน ฝ่ายวิจัย	Drawing by ชญุติวัฒน์ คู่เมือง
	ศิงขาคช อาคารเฉลิมพระเกียรติ ๘๐ พรรษา ๕ ธันวาคม ๒๕๕๐ (SiMR) ชั้น 12	Checked by ชญุติวัฒน์ คู่เมือง
	Approved by ชญุติวัฒน์ คู่เมือง	Date: 11/26/2568

Handwritten signature and initials in blue ink.

งานการพยาบาลตรวจรักษาผู้ป่วยนอก ตึกผู้ป่วยนอก ชั้น 6 ห้อง 621

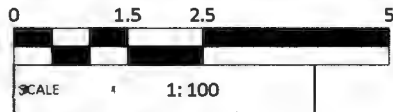
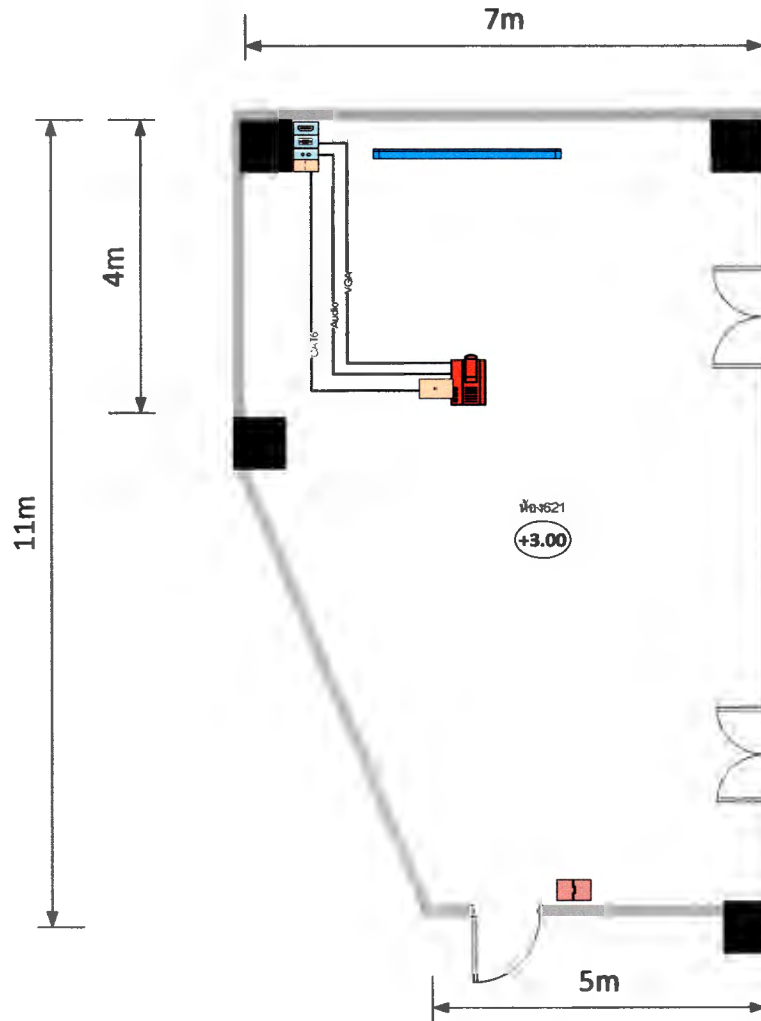

Handwritten signature and initials in blue ink.

 มหาวิทยาลัยมหิดล คณะแพทยศาสตร์ศิริราชพยาบาล	ฝ่ายการศึกษา คณะแพทยศาสตร์ศิริราชพยาบาล มหาวิทยาลัยมหิดล	
	แผนงานบริการเชิงรุกจากคลินิกไปจนถึงระดับชุมชนปี 2568 ภาควิชาการพยาบาลตรวจรักษาผู้ป่วยนอก ตึกอาคาร ตึกผู้ป่วยนอก (OPD) ชั้น 6 ห้อง 621	Drawing by อนุศักดิ์ คู่ครอง Checked by ชรินทร์ ปิ่นแก้ว Approved by อนุภรณ์ ฐนภิชัย PAGE 1 OF 38

ฝ่ายการศึกษา ตึกออดyssey ชั้น 6 ห้อง 627

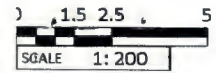
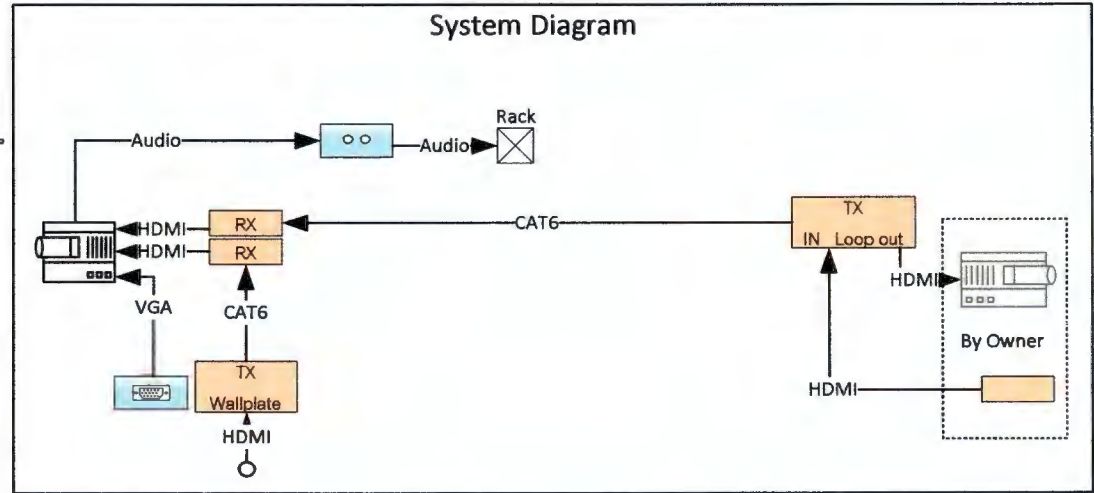
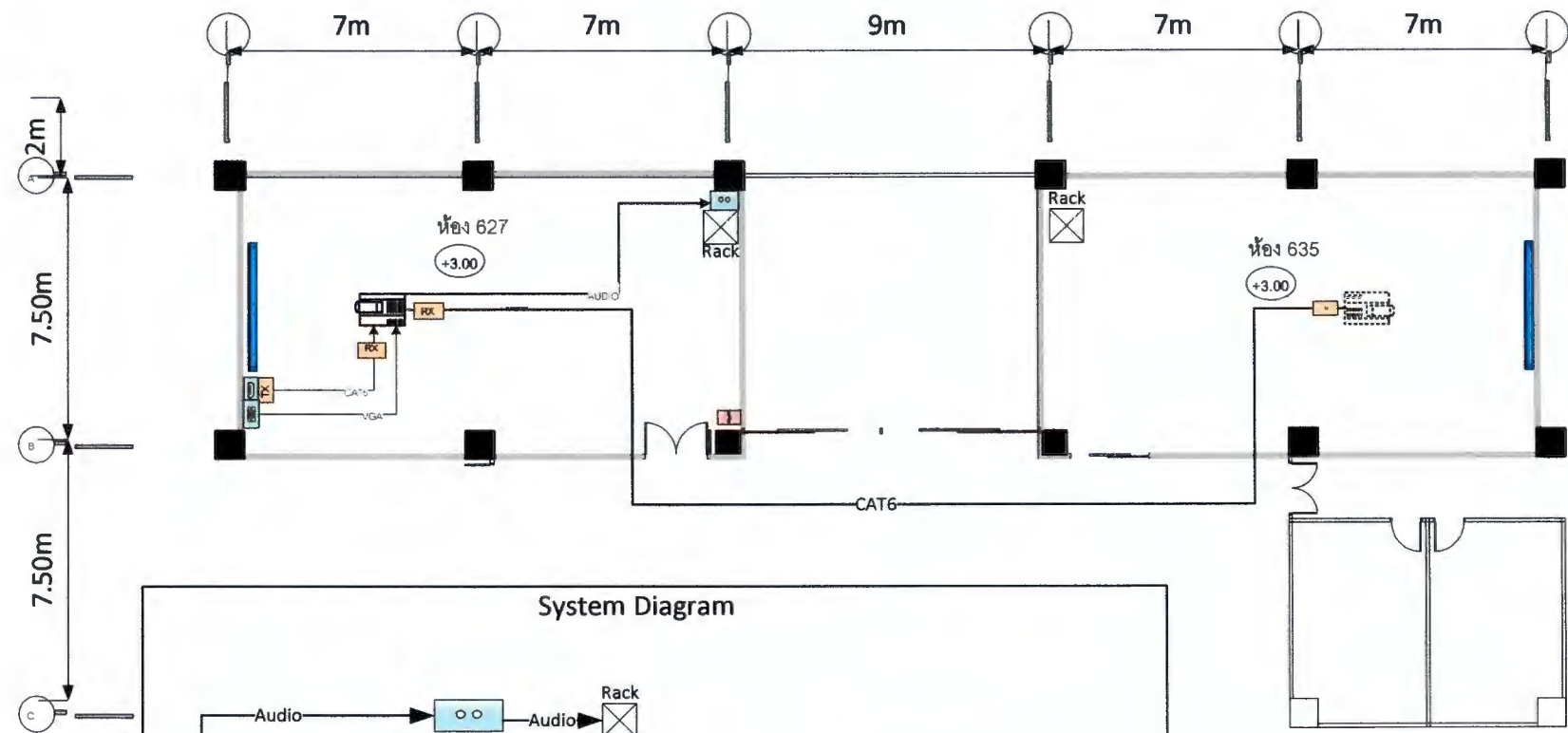

Handwritten signature and initials.

<p>มหาวิทยาลัยมหิดล คณะมนุษยศาสตร์และสังคมศาสตร์</p>	<p>ฝ่ายการศึกษา คณะมนุษยศาสตร์และสังคมศาสตร์ มหาวิทยาลัยมหิดล</p>	<p>Drawing by ชญวดีชนม์ กิ่งทอง Checked by ชญวดีชนม์ กิ่งทอง Approved by ชญวดีชนม์ กิ่งทอง</p>
	<p>แผนงานจัดตั้งห้องเรียนคอมพิวเตอร์แบบผสมผสาน ปี 2563 ภาควิชาเทคโนโลยีสารสนเทศ ฝ่ายการศึกษา ตึกอาคาร ออดyssey ชั้น 6 ห้อง 627</p>	<p>PAGE 13 OF 16</p>

ฝ่ายการศึกษา ตึก/อาคาร อุดมเดชวิกรม ชั้น 4 ห้อง 448,449

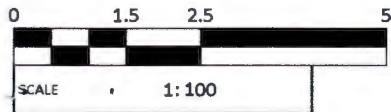
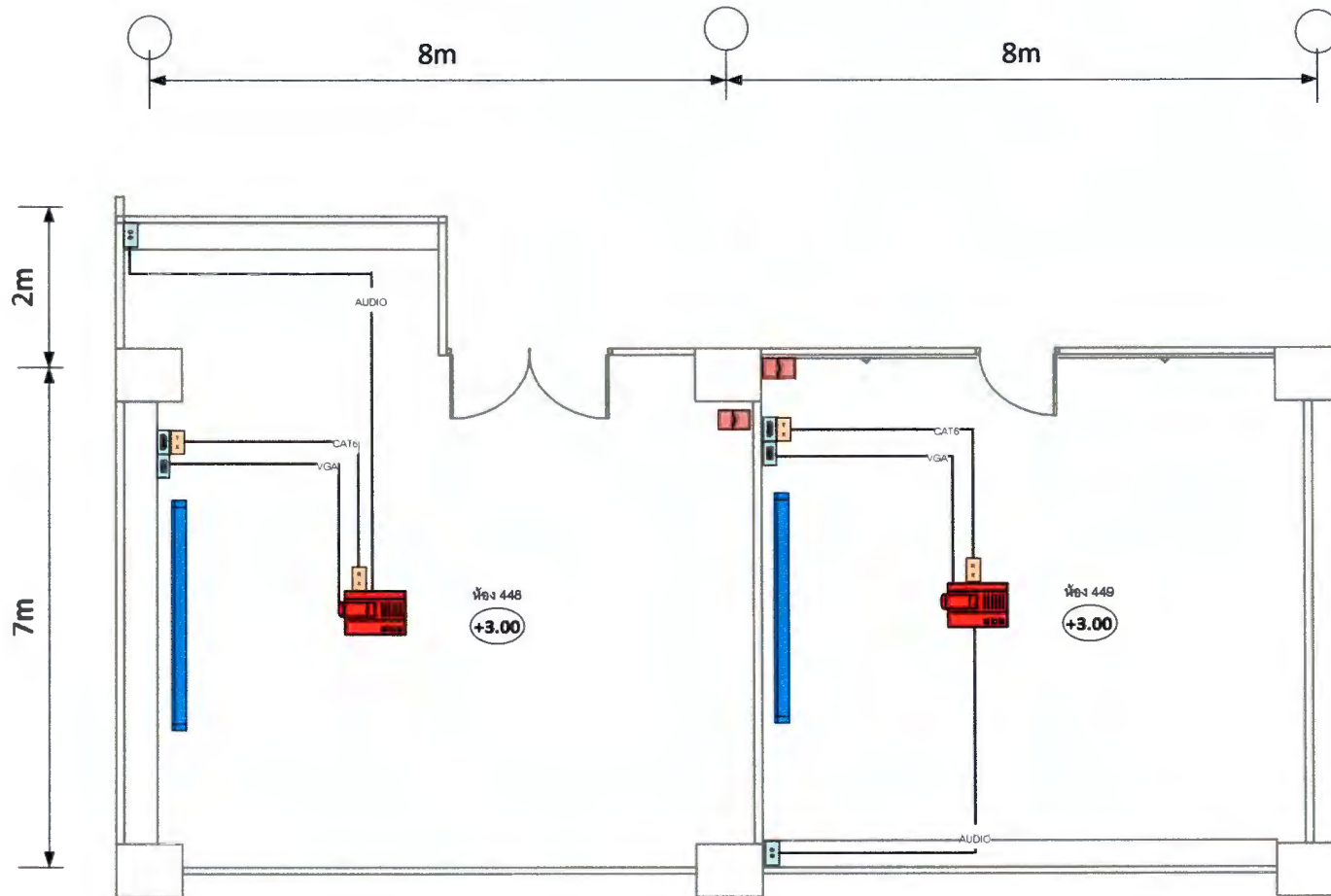

 มหาวิทยาลัยมหิดล คณะแพทยศาสตร์ศิริราชพยาบาล	ฝ่ายการศึกษา คณะแพทยศาสตร์ศิริราชพยาบาล มหาวิทยาลัยมหิดล	
	มาตรฐานติดตั้งเครื่องคอมพิวเตอร์ประจำคณะ ปี 2560 ภาควิชาหน่วยงาน ฝ่ายการศึกษา ตึก/อาคาร อุดมเดชวิกรม ชั้น 4 ห้อง 448,449	Drawing by อรุณรัตน์ คุ้มครอง Checked by ชรินทร์ ปิ่นแก้ว Approved by สมบูรณ์ อุ่นใจ PAGE 14 OF 16

Handwritten signatures and initials in blue ink.

ฝ่ายสารสนเทศ อาคารศรีสวรินทิรา ชั้น 6 ห้อง 616

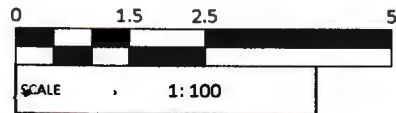
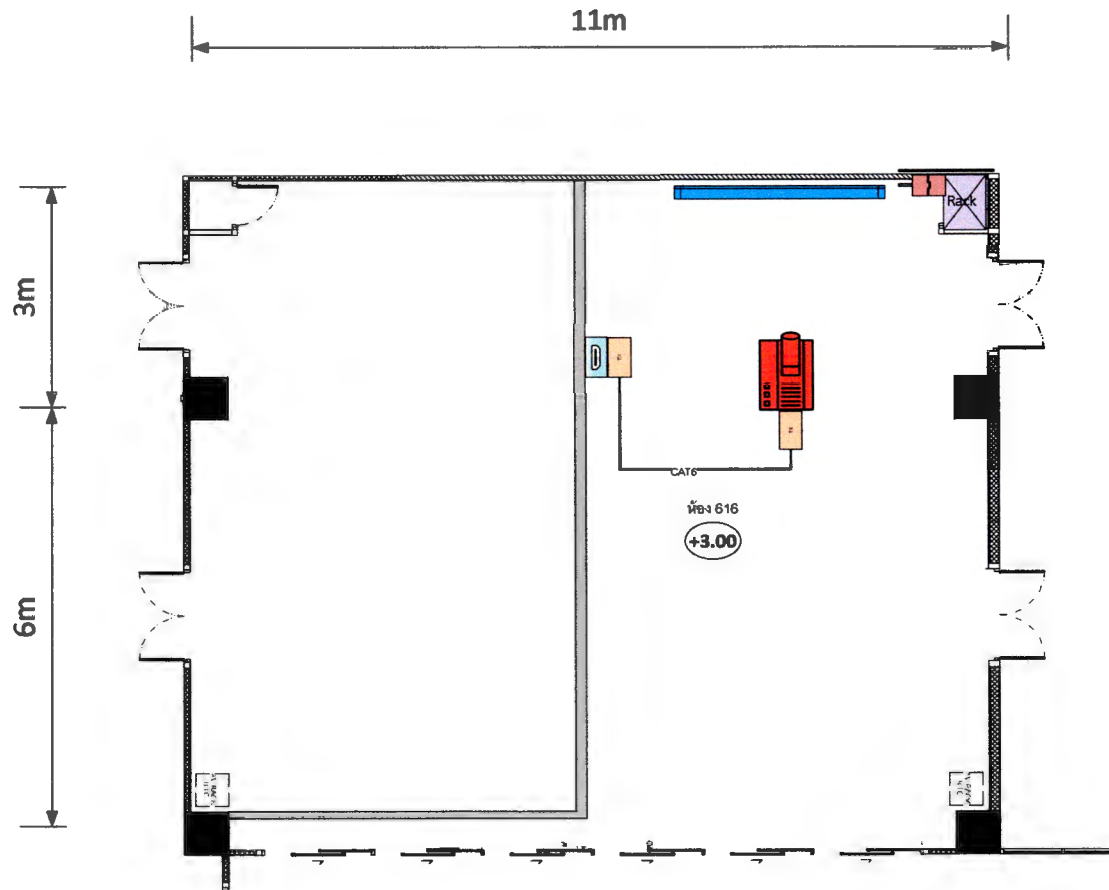

Handwritten signatures and initials in blue ink.

 มหาวิทยาลัยมหิดล คณะแพทยศาสตร์ศิริราชพยาบาล	ฝ่ายการศึกษา คณะแพทยศาสตร์ศิริราชพยาบาล มหาวิทยาลัยมหิดล	
	แผนงานติดตั้งเครื่องคอมพิวเตอร์ไปรษณีย์ระบบงานปี 2568 ภาควิชาคอมพิวเตอร์ ฝ่ายสารสนเทศ ตึกอาคาร อาคารศรีสวรินทิรา ชั้น 6 ห้อง 616	Drawing by อนุวัฒน์ คุ่มทอง Checked by ชนิษฐ์ ปิ่นแก้ว Approved by อนุวัฒน์ งามน้อย PAGE 15 OF 16

ฝ่ายสารสนเทศ อาคารศรีสุรินทิรา ชั้น 7 ห้อง 728, 729

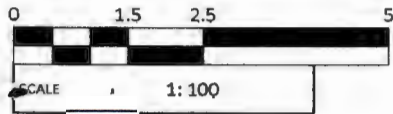
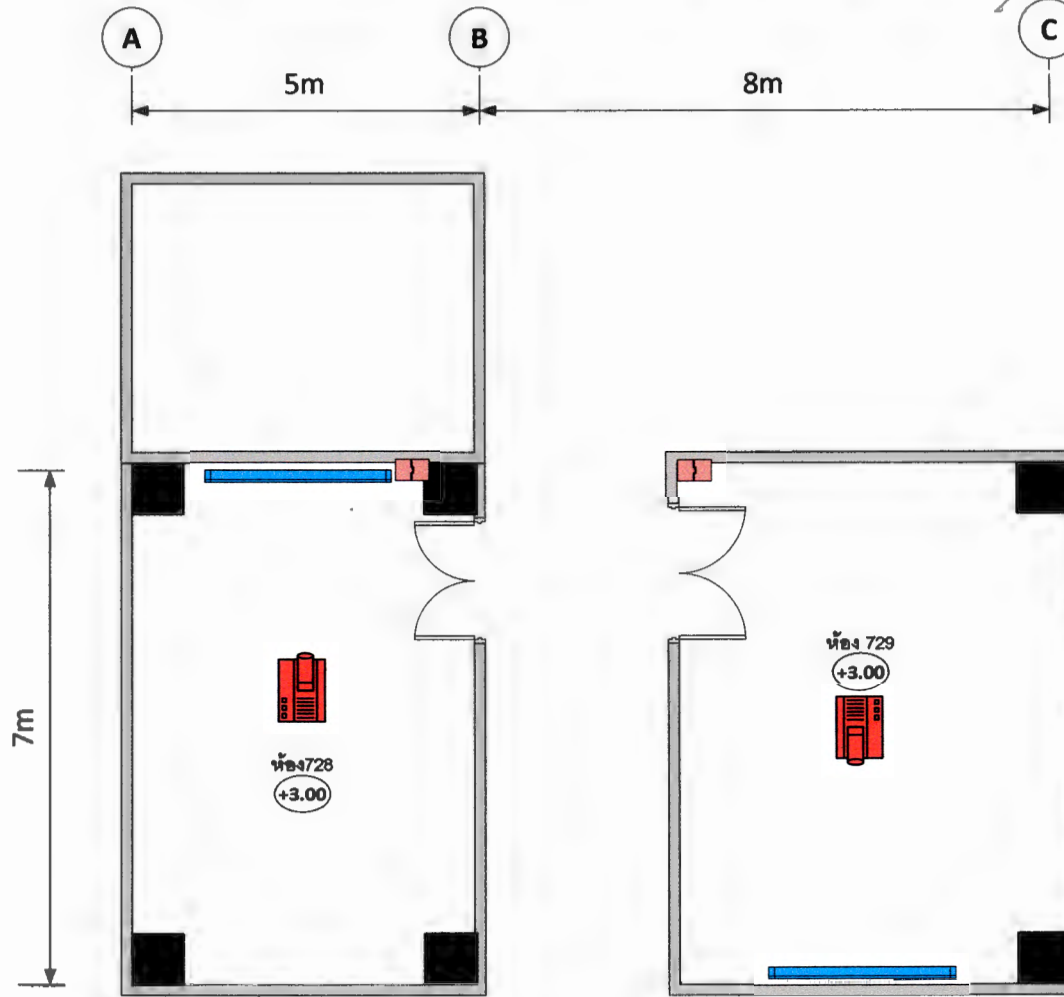

M2.
[Handwritten signature]

 มหาวิทยาลัยมหิดล คณะวิทยาศาสตร์ศรีสุรินทิรา	ฝ่ายการศึกษา คณะวิทยาศาสตร์ศรีสุรินทิรา มหาวิทยาลัยมหิดล	
	แผนงานผลิตสิ่งพิมพ์จากภาพไปรษณีย์ ประจำปี 2568 ภาควิชา/หน่วยงาน ฝ่ายสารสนเทศ ชื่อ/อาคาร/อาคารที่ตั้ง/ชั้น/ห้อง ห้อง 728, 729	Drawing by ชญภัทรมณ์ คุ้มครอง Checked by ชรินทร์ ปิ่นแก้ว Prepared by ชญภัทรมณ์ คุ้มครอง